

## Fenómenos de contaminación en la *Llama de amor viva* (tradición A) de San Juan de la Cruz\*

PAOLO TANGANELLI  
Universidad de Ferrara

**Título:** Fenómenos de contaminación en la *Llama de amor viva* (tradición A) de San Juan de la Cruz.

**Title:** Contamination Phenomena in *Llama de amor viva* (Tradition A) by St. John of the Cross.

**Resumen:** Se propone un nuevo *stemma codicum* para la tradición manuscrita A del comentario sanjuanista de la *Llama de amor viva*. Dicha genealogía presupone unos fenómenos de intensa contaminación, no detectados anteriormente, sobre todo dentro de la familia más numerosa de testimonios. Además, se examinan las omisiones por *homoiooteleuton* para una mejor individuación de los rastros de perturbación, así como para una general confirmación del estema.

**Abstract:** We propose a new *stemma codicum* for the manuscript tradition A of the commentary of *Llama de amor viva* by St. John of the Cross. Such genealogical tree presupposes some intense and not previously detected contamination phenomena, mainly within the largest family of testimonies. Furthermore, we examine the omissions by *homoiooteleuton* both for a better individuation of contamination traces and for a general verification of the *stemma*.

**Palabras clave:** *Llama de amor viva*, San Juan de la Cruz, *stemma codicum*, contaminación

**Key words:** *Llama de amor viva*, St. John of the Cross, *stemma codicum*, contamination

**Fecha de recepción:** 8/11/2016.

**Date of Receipt:** 8/11/2016.

**Fecha de aceptación:** 17/12/2016.

**Date of Approval:** 17/12/2016.

El examen de los saltos por *homoiooteleuton* puede constituir una brújula de cierta utilidad para quien se enfrente a tradiciones activas<sup>2</sup> de textos en

\* *A Paola Elia, por su generoso magisterio y su afecto, dedico este pequeño ensayo de integración a nuestra edición sanjuanista de 2008.*

2 “L’elemento determinante pare l’atteggiamento dello scriba rispetto al testo: nella tradizione quiescente il copista si sente in qualche modo estraneo al testo su cui lavora e ne ha rispetto; sbaglia, magari azzarda congetture, ma sempre al fine di un

prosa con rastros patentes de contaminación. Abordaré, para demostrar dicha afirmación nada original, un único *case study*, sin ninguna pretensión o esperanza de brindar un prontuario elemental o un cuaderno de bitácora que pueda servir en otras navegaciones. Sondaré la tradición manuscrita *A* del comentario sanjuanista de la *Llama de amor viva*. De dicha declaración, como es sabido, existe también una segunda versión manuscrita *B* claramente apócrifa, según había intuido Jean Baruzi<sup>3</sup>, aunque algunos estudiosos (*in primis* Eulogio Pacho) sigan juzgando dicha reescritura como la redacción definitiva del autor. En realidad, creo que la naturaleza apócrifa de la *Llama B* fue demostrada con solvencia en la edición crítica que publiqué en 2008 con Paola Elia<sup>4</sup>; no obstante, volveré ahora a reflexionar sobre el *stemma codicum* propuesto en aquella ocasión porque considero que Paola Elia y un servidor no valoramos entonces todos los indicios de posible contaminación que pudieron perturbar la transmisión del comentario en las décadas que separaron la muerte del místico de Fontiveros de la publicación de la *princeps*. Reproduzco el diagrama de la edición de 2008, en el cual se había señalado solo el cambio

---

restauro conservativo. Nella tradizione attiva, invece, il copista ricrea il suo testo considerandolo attuale ed 'aperto', sicché —oltre a cadere nelle corrotte cui nessuno sfugge— opera interventi di un tipo alquanto diverso da quello consueto nella tradizione quiescente: soprattutto innovazioni che a suo parere incrementano il testo, ad es. rendendolo più piano e più 'contemporaneo', e che quindi non obbediscono ad intenti di restauro”, Alberto Varvaro, “Critica dei testi classica e romanza”, en Alfredo Stussi, *Fondamenti di critica testuale*, Bologna, il Mulino, 2006, pp. 85-100 (p. 94).

- 3 “...si las dos formas del texto que encontramos para el *Cántico* y la *Llama* nos revelan un trabajo ajeno tal vez a la voluntad de Juan de la Cruz, entonces debería contemplarse como mínimo una hipótesis según la cual todas las obras de Juan de la Cruz habrían atravesado por diversas ‘formas’, o sea, habrían sufrido tan importantes enmiendas después de la muerte de su autor, que finalmente no tendríamos frente a nosotros más que una atenuación del texto original. En el primer caso —en que figuran la *Subida* y la *Noche oscura*— no tendríamos delante más que el texto retocado; en el segundo caso, el que nos ofrecen el *Cántico espiritual* y la *Llama de amor viva*, todavía resultaría visible el trabajo de deformación”. Véase Jean Baruzi, *San Juan de la Cruz y el problema de la experiencia mística*, Valladolid, Junta de Castilla y León, 1991, p. 57. De fundamental importancia es también el artículo de Paola Elia, “*Llama de Amor viva* di Juan de la Cruz: dall'autore al revisore”, *Il Confronto Letterario*, XLI (2004), pp. 93-118.
- 4 Paola Elia y Paolo Tanganelli, *San Juan de la Cruz. Llama de amor viva*, Modena, Mucchi, 2008.

de modelo en el ms. N4, que, en efecto, a partir del párrafo 67 de la tercera canción sigue como texto-base un testimonio de la *Llama B*:

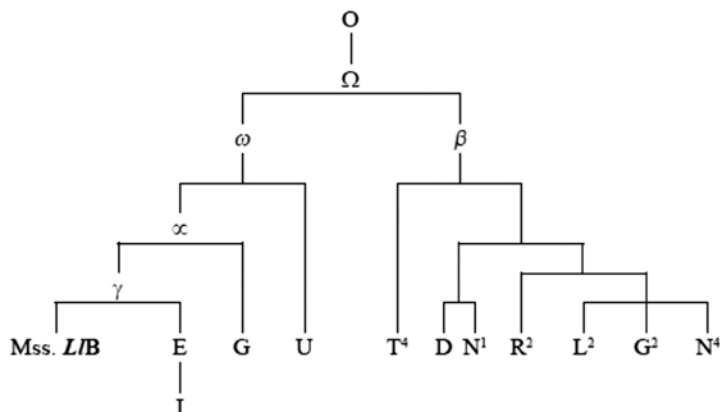

#### Manuscritos de la *Llama A*

- D Alba de Tormes (Salamanca). PP. Carmelitas Descalzos, B-1.  
 E Montserrat. Biblioteca de la Abadía (O.S.B.), Ms. 528.  
 G Granada. Archivo Museo del Sacro Monte.  
 G2 Granada. Biblioteca de la Facultad Teológica, S.J., La Cartuja, Cod. T13, n. 32954.  
 I Madrid. Biblioteca Municipal, Ms. I-31.  
 L2 Cádiz. PP. Carmelitas Descalzos, Ms. de Lazcano Cádiz.  
 N1 Madrid. Biblioteca Nacional, Mss/6624.  
 N4 Madrid. Biblioteca Nacional, Mss/18160.  
 R2 Roma. PP. Carmelitas Descalzos. Arch. Generalizio, n. 328° (228b) (sigla Rm).  
 T4 Toledo. MM. Carmelitas Descalzas, M-3 (sigla T).  
 U Córdoba. MM. Carmelitas Descalzas, n. 216 (sigla C).

#### Manuscritos de la *Llama B*

- B1 Burgos, PP. Carmelitas Descalzos. Arch. Silveriano, Ms. 20 (*olim* cajón 13 letra L; 3-88).  
 B2 Burgos, PP. Carmelitas Descalzos. Arch. Silveriano, cajón 13 letra L1.  
 M6 Madrid. Biblioteca Nacional, Mss/8795 (*olim* X-423).  
 N8 Madrid. Biblioteca Nacional, Mss/17950 (*olim* 121).

O Madrid. Academia de la Lengua, Ms. R. M. 6950 (*olim* E-41-6950).

Q Palencia. MM. Carmelitas Descalzas, A- II- 1.

S3 Sevilla. Arch. de los PP. Carmelitas Descalzos (Plaza del Buen Suceso, 5).

S4 Sevilla MM. Carmelitas Descalzas (Las Teresas), V/B-3.

U2 Córdoba. MM. Carmelitas Descalzas.

No me detendré en la descripción de los testimonios, para la cual remito a la ya mencionada edición crítica<sup>5</sup>; solo recordaré que algunos de ellos (L2, N4 y D) omiten largas porciones de texto. Para señalar las variantes utilizaré el sistema adoptado en el aparato de la edición de 2008 (número de la canción seguido por el de la línea o las líneas), insertando a continuación para los casos más relevantes un fragmento de contexto con la indicación de la canción y del párrafo.

## 1. ARQUETIPO

Ya se ha probado la existencia de un arquetipo de la *Llama A*<sup>6</sup>, entendiendo por dicho tecnicismo el testimonio no conservado del que descienden todas las copias supervivientes, es decir, el *codex interpositus* entre el original y la entera tradición manuscrita superviviente por encima del cual no es factible remontarse<sup>7</sup>. Me limitaré a rememorar un par de errores evidentes del arquetipo. En dicho apógrafo perdido, en correspondencia con el párrafo 10 de la tercera canción, figuraba “motivo suyo y de ella”,

---

5 Para la descripción de los testimonios de las dos versiones, *A* y *B*, así como de las impresiones antiguas, véanse Paola Elia y Paolo Tanganelli, *op. cit.*, pp. VII-XLIV. Eulogio Pacho (San Juan de la Cruz, *Llama de amor viva de San Juan de la Cruz. Primera redacción (LLA)*, Burgos, Monte Carmelo, 2014, p. 109) ha esbozado una genealogía diferente de los testimonios de la *Llama A*, sobre la cual no voy a detenerme ahora porque, además de rehuir el método neolachmanniano, emplea argumentos no falsables, por decirlo con Popper.

6 Paola Elia y Paolo Tanganelli, *op. cit.*, pp. LVIII-LX.

7 Véase Paolo Trovato, *Everything you Always Wanted to Know about Lachmann's Method. A Non-Standard Handbook of Genealogical Textual Criticism in the Age of Post-Structuralism, Cladistics, and Copy-Text*, libreriauniversitaria.it, Padova, 2014, pp. 63-67.

corrupción de un primitivo “movimiento suyo y de ella” (ligeramente más complicado es establecer si había escrito “en este motivo” o, conforme pienso, “con este motivo”); se trata sin duda de la errónea lectura de la abreviación “mouĩ.<sup>to</sup>” (*movimiento*). El mismo error se repite más adelante en algunos códices (“estos *motivos* del Espíritu Santo”), y en este caso podría tratarse de un error de arquetipo velado, a la sazón corregido de forma conjetural por algunos copistas.

3.187-8 con este movimiento ] con este motivo G E I U T4 en este motivo

D N1 R2 G2 (*el pasaje falta en L2 y N4*)

*LlA* 3.10. [...] Y los movimientos de esta llama, que son los vibramientos y llamear que habemos arriba dicho, no los hace sólo el alma que está transformada en la llama del Espíritu Santo ni los hace sólo él, sino él y el alma juntos [...]. Y así, estos movimientos de Dios y el alma juntos, no sólo son resplandores, sino glorificaciones de Dios que hace al alma, porque estos movimientos o vibramientos son los juegos y fiestas alegres que en el segundo verso de la primera canción decíamos que hacía el Espíritu Santo en el alma [...]. Porque todos los bienes primeros y postreros, menores y mayores que Dios hace al alma siempre, se los hace [**en este motivo D N1 R2 G2 / con este motivo G E I T4 U**] suyo y de ella, de llevarla a vida eterna; bien así como el fuego, que todos los movimientos y meneos que hace en el aire que en sí tiene inflamado, son a fin de llevarle al centro de su esfera, y todos aquellos vibramientos es porfiar por llevarlo; mas, porque el aire está en su esfera, no se hace. Y así, aunque estos [**movimientos U D N1 R2 G2 / motivos T4 G E I**] del Espíritu Santo son aquí encendidísimos y eficacísimos en absorber al alma en mucha gloria, todavía no acaba hasta que llegue el tiempo en que salga de la esfera del aire de esta vida de carne y pueda entrar en el centro de su espíritu de la vida perfecta en Cristo.

La adaptación de la *Llama B* corrobora que no hubo intervención del autor en la versión apócrifa, visto que, para subsanar *ope ingenii* la corruptela, el refundidor cambió el significado primigenio: “siempre se los hace *con motivo* de llevarla a vida eterna”.

Otra corrupción del arquetipo se puede divisar en el párrafo 63 del comentario a la tercera copla, donde, de nuevo, ninguno de los testimonios

parece transmitir la lección original. Algunos copistas se afanan en enmendar *ope ingenii* la lección “...llamando cada semejante a su semejante *e infundiendo en él*. Y así, la luz de la gracia...”: G, por ejemplo, opta por anticipar “la luz de”, mientras que N4 y L2 omiten el defectuoso “e infundiendo en él”.

3.971 e infundiendo en él ] e (*corr. o?*) i. en el E (e *om.*) i. en el R2 y i. en el G2 *om.* N4 (L2)

llamando cada ... e infundiendo en él ] llamando e inclinándose a su semejante. Abisus abisum inuocat; y assi una luz a otra luz L2 en él. Y así, la luz de la gracia ] en el la luz de el y así la gracia G

*LIA 3.62.* Porque, hasta que el Señor dijo: “Fiat lux”, “estaban las tinieblas sobre la haz del abismo” de la caverna del sentido. El cual, cuanto es más abisal y de más profundas cavernas cuando Dios, que es su lumbre, no le alumbrá, tanto más abisales y profundas tinieblas hay en él. Y así, esle imposible alzar los ojos a la divina luz, ni caer en su pensamiento, porque no sabe cómo es, nunca habiéndola visto. Y, por eso, ni la podrá apetercer, antes apetercerá tiniebla, porque sabe cómo es, e irá de una tiniebla en otra, guiado por aquella tiniebla; porque no puede guiar una tiniebla sino a otra tiniebla, pues, como dice David: “el día rebosa en el día, y la noche enseña su noche a la noche”. Y así, “un abismo llama a otro abismo”: un abismo de tiniebla a otro abismo de tiniebla, y un abismo de luz a otro abismo de luz, llamando cada semejante a su semejante *e infundiendo en él*. Y así, la luz de la gracia que Dios había dado a esta alma antes, con que la había abierto el ojo de su abismo a la divina luz y héchola en esto agradable, llamó otro abismo de gracia, que es esta transformación divina del alma en Dios, con que el ojo del sentido queda tan esclarecido y agradable, que la luz y la voluntad toda es una, unida la luz natural con la sobrenatural, y luciendo ya la sobrenatural solamente; así como la luz que Dios crió se unió con la del sol, y luce ya la del sol solamente sin faltar la otra.

Es muy probable que aquí se haya producido un pequeño salto de igual a igual (en la edición de 2008 se propuso la restauración “e infundiendo en él [la semejanza de él]”) o, cuando menos, la caída de un pronombre (“e infundiénd[se] en él”).

En otros lugares del comentario se detectan errores que, aun deturpando toda la tradición, nos dejan con la duda de que se podría tratar no de corrupciones del arquetipo, sino de deslices presentes en el mismo original, que pudo ser fruto de una redacción apresurada o, incluso, como en el caso de la redacción A del *Cántico espiritual*, ser un idiógrafo en el cual San Juan no corrigió todos los errores de copia (es lo que sucede en el códice S de Sanlúcar de Barrameda)<sup>8</sup>. Resulta creíble, en efecto, que el mismo autor, a propósito de los ángeles, aludiera a “su alma” en lugar de a “su espíritu” (un atento lector de T4 tachó justo “su alma”, añadiendo la corrección conjetural tanto en el interlineado superior como en el margen del códice):

3.337 su alma ] (*en el texto su alma, tachado por una mano diversa que añade en el interlineado superior y en el margen su espíritu*) T4

LIA 3.22. Porque “en el deseo” que dice San Pedro que “tienen los ángeles de ver al Hijo de Dios” no hay alguna pena ni ansia, porque ya le poseen. Y así, parece que, si el alma cuanto más desea a Dios, más le posee, y la posesión de Dios da deleite y hartura al alma —como en los ángeles, que, estando cumpliendo su deseo, en la posesión se deleitan, estando siempre hartando *su alma* con el apetito sin fastidio de hartura; por lo cual, porque no hay fastidio, siempre desean, y porque hay posesión, no penan—, tanto más de hartura y deleite había el alma de sentir aquí en este deseo cuanto mayor es el deseo, pues tanto más tiene a Dios, y no de dolor y pena.

Cabe sospechar también de los errores relacionados con pasajes bíblicos, visto que el autor pudo citarlos de memoria y confundirse. Si por lo que se refiere al lugar de Juan VI, 64 intercalado en el párrafo 25 de la primera canción (“*Spiritus est qui vivificat, caro non prodest*”) cabría pensar que en el original figurara la abreviación “J.º” (“Joan”) y en el arquetipo el error “P.º”, que luego los amanuenses interpretarían como “Pedro” o “Pablo”,

1.420 <Juan> ] Pablo G E I U R2 G2 Pedro T4 N1 (*el pasaje falta en D, L2 y N4*)

---

8 Paola Elia, “Historia del texto”, en San Juan de la Cruz, *Cántico espiritual y poesía completa*, Barcelona, Crítica, 2002, pp. CXIX-CLII.

LLA 1.25. [...] que “la carne se quede en su tierra y el espíritu vuelva a Dios que le dio”, pues “la carne no aprovechaba nada”, como dice [**san Pedro T4 N1 / san Pablo E I G U R2 G2**], antes estorbaba este bien de espíritu; haciéndole lástima que una vida tan baja la impida otra tan alta, pide que se rompa.

sin duda fue el mismo patriarca de los Descalzos, en el párrafo 5 de la cuarta canción, quien atribuyó equivocadamente la cita “per me reges regnant et legum conditores iusta decernunt / per me principes imperant et potentes decernunt iustitiam” a la *Sabiduría* en lugar de a los *Proverbios* (VIII, 15-16):

4.55-6 en el libro de la *Sabiduría* ] *om.* D N1 R2 G2 L2 en los prouerbios N4 (N4 sigue un modelo de la Llama B; en la versión alargada, donde se revisan atentamente todas las citas bíblicas, se corrige dicho error flagrante: en el libro de los proverbios **L1B**)

LLA 4.5 Porque echa allí de ver el alma cómo todas las criaturas de arriba y de abajo tienen su vida y duración y fuerza en él, y ve claro lo que él dice [**en el libro de la Sabiduría, diciendo E I G T4 / en el libro de la sabiduría (diciendo om.) U / om. D N1 R2 G2 L2 / en los prouerbios (diciendo om.) N4 (en el libro de los Proverbios L1B)**], diciendo: “Por mí reinan los reyes, por mí gobiernan los príncipes y los poderosos ejercitan justicia y la entienden”.

En general, cuando no se logra demostrar la existencia de un arquetipo, hay que asumir que la tradición deriva directamente del original (que, por supuesto, puede ser un original en movimiento), y, en consecuencia, no se podrá descartar que las variantes adiaforas de las ramas altas puedan ser del mismo autor (o, más en general, que los testimonios conservados descendan de diferentes redacciones ‘originales’). Por lo tanto, la demostración de un arquetipo de la *Llama A* implica que, de este comentario sanjuanista, no han sobrevivido diferentes redacciones del autor; y como la edición de 2008 ha probado que los manuscritos de la *Llama B* derivan de un modelo perdido en común con el testimonio E, queda ratificado que dicha versión alargada es apócrifa.



## 2. REQUISITOS PARA LA APLICACIÓN DEL MÉTODO Y NUEVA HIPÓTESIS ESTEMÁTICA

Requisito necesario para poder aplicar el método neolachmanniano es la individualización de familias textuales. Para aislar un grupo, precisamos al menos de un error común, es decir, una corruptela a la vez conjuntiva y separativa; o mejor dicho: un error conjuntivo con un grado de separatividad que el filólogo estime adecuado con respecto al tipo de transmisión que presupone<sup>9</sup>. Pero, desde luego, un solo error común no ofrece garantías suficientes si nos enfrentamos a tradiciones contaminadas y, dentro de estas, si la copia se realizó con la técnica de la *pecia*<sup>10</sup>. Por este motivo, siempre se tendrán que buscar confirmaciones en otros *loci* tomando en cuenta los errores ‘meramente’ conjuntivos y hasta, por mayor seguridad,

---

9 Paul Maas, *Crítica del texto*, trads. Andrea Baldisera y Rafael Bonilla Cerezo, Sevilla, UNIA, 2012, p. 75, sostiene que “la mayor parte de los errores conjuntivos no tienen ningún valor separativo, mientras que la mayor parte de los errores separativos se pueden utilizar al mismo tiempo como errores conjuntivos”. De ahí que algunos críticos llamen errores comunes a las corruptelas separativas que figuran en más testimonios; véase también Alfonso D’Agostino, *Capitoli di filologia testuale. Testi italiani e romanzi*, CUEM, Milano, 2012, pp. 176-181. Alberto Blecua, *Estudios de crítica textual*, Madrid, Gredos, 2012, p. 407, insiste en la aporía que limita el concepto de separatividad: “si nosotros detectamos la presencia de un error común separativo, también un copista pudo advertirla. En la práctica, aunque tales errores existen, resulta imposible demostrar con certeza absoluta su presencia. Podemos encontrar, aunque no es fácil, en las ramas bajas y aun en las altas, errores conjuntivos, pero en lo que se refiere a los errores separativos no podemos sino movernos en el terreno de lo probable”. Desde luego, la valoración del grado de separatividad de un error depende de la capacidad de enmienda que el filólogo atribuye a los amanuenses de cierto período histórico: “Sia l’errore separativo, infatti, sia quello congiuntivo non sono tali in sé, ma nella valutazione che ne dà il critico, per lo spazio che vuole concedere —sulla base delle convinzioni in cui si è formato— all’intervento di agenti ‘esterni’: lo stato della critica congetturale per gli errori separativi, l’incidenza del caso per gli errori congiuntivi” (Elio Montanari, *La critica del testo secondo Paul Maas. Testo e commento*, Firenze, SISMELE - Edizioni del Galluzzo, 2003, p. 313). Y, por supuesto, siempre habrá grados diferentes de separatividad que dependen de las concretas características de transmisión de cada obra o, si se prefiere, errores separativos más o menos probables.

10 Como nos recuerda Varvaro, es una de las causas más graves de contaminación: Alberto Varvaro, *Prima lezione di filologia*, Laterza, Bari, 2012, p. 67.

la distribución de ciertos errores teóricamente poligenéticos, como los saltos de igual a igual, sin desdeñar, en esta tarea de control, la utilidad de las lecciones características<sup>11</sup>. Solo una vez establecidas las familias sobre la base de los errores comunes ‘confirmados’, en una segunda fase se deberán examinar las posibles familias definidas únicamente por una serie de errores conjuntivos, es decir, por corruptelas monogenéticas con un grado mínimo o nulo de separatividad (conforme a un criterio también cuantitativo).

Como rezan los manuales, los errores monogenéticos separativos son aquellos que no permiten imaginar que un copista haya podido reconstruir la lección original por conjetura; pero el error puede ser tan incorregible como evidente: así que, cuando nos topamos con tradiciones contaminadas, conviene barajar asimismo el concepto de invisibilidad y distinguir entre:

- 1) errores visibles que, aunque sean incorregibles o difícilmente enmendables por conjetura, pueden eliminarse por contaminación;
- 2) y errores invisibles (o, cuando menos, escasamente visibles) que, en consecuencia, es sumamente improbable que puedan subsanarse siquiera *ope codicum*.

Esta segunda clase de errores es fundamental para entender la efectiva consistencia de las familias en el caso de una tradición contaminada, porque cuanto menos visible resulte el error, mayor será su valor separativo (el problema, como se sabe, es que hay errores tan poco visibles que no los detecta ni el ojo de un filólogo).

Además, como regla general, siempre es oportuno intentar fijar el estema excluyendo, en un primer momento, los testimonios manifiestamente contaminados, que se insertarán solo una vez esclarecidas las relaciones de parentesco entre los apógrafos con transmisión vertical segura.

Adelanto el diagrama de la nueva genealogía que propongo para la tradición de la *Llama A*, donde conjeturo la presencia de unos fenómenos de intensa contaminación en el ms. U y dentro de la rama *y* (que afectan incluso a la *princeps*), a la vez que me decanto por la tripartición del estema. En la demostración pasaré por alto el recuento de los errores singulares de los diferentes testimonios, ya que la edición de 2008 ha probado que solo

---

11 Paolo Trovato, *op. cit.*, pp. 116-117, las bautiza por esta misma razón “confirmatory readings”.

hay un *descriptus*: el código I, que es copia del ms. E<sup>12</sup>.

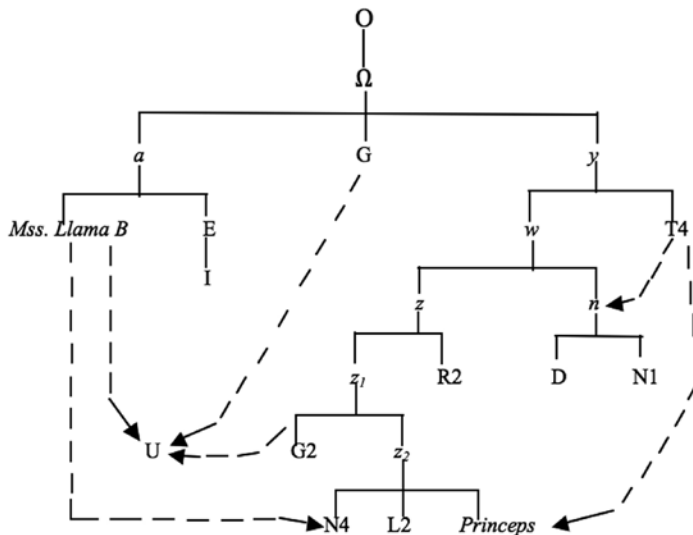

### 3. FAMILIA *y*: T<sub>4</sub> D N<sub>1</sub> R<sub>2</sub> G<sub>2</sub> L<sub>2</sub> (Y MODELOS DE LOS CONTAMINADOS N<sub>4</sub> Y U)

Delata la existencia de la familia *y* —verdadera *vulgata* de la *Llama A*, que parece responder a una demanda creciente y en la cual, por lo tanto, resultan más fáciles los fenómenos de contaminación— un error común totalmente invisible: “linaje de contemplación” por “lenguaje de contemplación”. Dicha corrupción se halla incluso en la *princeps* y en los códices contaminados N<sub>4</sub> y U<sup>13</sup>:

12 Señalo, aunque no pueda detenerme ahora en ello, que a menudo la secuencia de las obras y de los paratextos en los diferentes testimonios parece corroborar la clasificación estemática propuesta.

13 “La variante *linaje* [...] non è congruente con il contesto; Juan de la Cruz si riferisce al *lenguaje de Dios* anche in altri passi della Declaración; vd.: 1.60 *Y este es el lenguaje y palabras que habla y trata Dios...*; 1.71 *Y no porque los tales no gusten este lenguaje de Dios que habla...*”, Paola Elia y Paolo Tanganelli, *op. cit.*, p. XLVI. Miguel de Molinos, al citar este fragmento a partir de la tradición impresa, sustituye “linaje” con “modo”; véase Paolo Tanganelli, “Sulla ricezione tardo-barocca del pensiero sanjuanista: Molinos e la *Cadena mística carmelitana*”, *Il confronto letterario*, 65 (2016), pp. 74-75.

3.524 lenguaje ] linaje T4 N1 R2 G2 N4 U (*el pasaje falta en D y L2*)  
LLA 3.33. ...porque ya habemos dicho que la contemplación es recibir, y no es posible que esta altísima sabiduría y [**lenguaje E I G / linaje T4 U G2 N1 N4 R2**] de contemplación se pueda recibir sino en espíritu callado y desarrimado de jugos y noticias, porque así lo dice Isaías, diciendo: “¿A quién enseñará la ciencia y a quién hará oír lo oído? A los destetados de la leche”, esto es, de los jugos y gustos, y “a los desarraigados de los pechos”, esto es, de los arrimos de noticias y actos particulares.

En los testimonios D y L2 falta este fragmento; pero, como veremos, L2 comparte errores comunes con el grupo R2 G2 (N4), mientras que D es un colateral de N1.

Otro error significativo de *y*, conjuntivo *y*, a la vez, con un grado de separatividad nada despreciable, es este:

4.122 indecible ] inuisible T4 D N1 R2 G2 inbisible (*corr. en indeçible*) U (*el pasaje falta en L2*)

LLA 4.10 Totalmente es [**indecible E I G N4 / inuisible T4 D N1 R2 G2 / inbisible (corr. por el copista indeçible) U**] lo que el alma conoce y siente en este recuerdo de la excelencia de Dios, porque, siendo comunicación de la excelencia de Dios en la sustancia del alma, que es el seno suyo que aquí dice, suena en el alma una potencia inmensa en voz de multitud de excelencias de millares de millares de virtudes.

Aquí N4 no presenta el error de *y* (“invisible” en lugar de “indecible”) solo porque el amanuense de este testimonio, en la parte final del comentario, traslada un ascendiente de la *Llama B*<sup>14</sup>. El escriba de U, el otro testimonio con claras huellas de contaminación, reproduce antes dicha corruptela y luego la corrige; sin duda *ope codicum* (en efecto, no obstante el tópico de la inefabilidad mística, la enmienda hubiera podido ser también “incogitable”, “incomprehensible”, etc.).

---

14 “Anche se questo ms. viene catalogato tra gli esemplari di **LLA**, va detto che a partire dal par. 67 della *canc.* 3 e sino alla fine del trattato utilizza come modello un ms. di **LB**”, Paola Elia y Paolo Tanganelli, *op. cit.*, p. XXIII.

Otra corrupción de *y*, localizada en la declaración de la segunda canción, es “*acá no es como plata aunque más sea mas alta no será*” en lugar de “*acá nos es como plata (aunque más sea), mas allá nos será*”; posiblemente el origen del error sea simplemente la errónea lectura de un grafema (“*allá*” / “*alta*”), por atracción del sintagma “*alto estado*” que figura unas líneas más arriba; este primer error pudo propiciar luego la doble sustitución de “*nos*” con “*no*”.

2.338-9 *acá nos es como plata (aunque más sea), mas allá nos será ]*  
*aca es c. p. aunque mas alta sea, no sera U aca no*  
*es c. p. aunque mas sea mas alta no sera T4 N1 aca no es c. p. aunque*  
*(que aunque G2) sea mas alta no sera R2 G2 aca es c. p., aunque sea*  
*mas alta no sera N4*

*LIA 2.25. Y no hay aquí para qué detenernos más diciendo cómo es cada purgación de estas siete para venir a este eloquio de Dios, que todavía [acá nos es como plata (aunque más sea), mas allá nos será como oro G E I / aca es c. p. aunque mas alta sea, no sera U / aca no es c. p. aunque mas sea mas alta no sera T4 / aca no es c. p., aunque mas sea, mas alta no sera N1 / aca no es c. p. aunque (que a. G2) sea mas alta no sera R2 G2 / que todavia aca es c. p., aunque sea mas alta no sera N4]*

Se puede apreciar más claramente la difracción dentro la rama *y* con la tabla siguiente, donde el signo = indica las coincidencias con los mss. G, E, I, que transmiten la lección primitiva (en cambio, la variante de *y* es la que conservan T4 y N1):

G, E, I	<i>aca nos es</i>	<i>como plata</i>	<i>aunque</i>	<i>mas sea, mas alla nos</i>	<i>sera como oro</i>
T4	<i>aca no es</i>	=	=	<i>mas sea mas alta no</i>	=
N1	<i>aca no es</i>	=	=	<i>mas sea, mas alta no</i>	=
R2	<i>aca no es</i>	=	=	<i>sea mas alta no</i>	=
G2	<i>aca no es</i>	=	<i>que aunque</i>	<i>sea mas alta no</i>	=
N4	<i>aca es</i>	=	=	<i>sea mas alta no</i>	=
U	<i>aca es</i>	=	=	<i>mas alta sea, no</i>	=
D	<i>om.</i>	<i>om.</i>	<i>om.</i>	<i>om.</i>	<i>om.</i>
L2	<i>om.</i>	<i>om.</i>	<i>om.</i>	<i>om.</i>	<i>om.</i>

### 3.1. Grupo z: R2 G2 L2 (y el contaminado N4)

En la edición de 2008, dentro de la rama *y* se estableció la existencia de un grupo, que llamaré *z*, formado por los testimonios R2, G2, L2 y el contaminado N4. El testimonio R2 fue, según colige Simeón de la Sagrada Familia<sup>15</sup>, el manuscrito que presentó el padre Tomás de Jesús al Definitorio General, después de que se le encargara en el trienio 1601-1603 la preparación de la edición de las obras del patriarca. Es muy posible que también otros códices de este grupo tengan que ver con el largo proceso de predisposición de la *princeps*, como veremos en el apartado §9.

Uno de los errores comunes de *z* es la omisión de la glosa métrica que explica, al principio del comentario, cuál es el modelo estrófico imitado:

Glosa 27-30 La compostura ... tercero ] *om.* R2 G2 L2 N4

*LLA Glosa.* La compostura de estas liras. Son como aquellas que en Boscán están vueltas a lo divino, que dicen: La soledad siguiendo, / llorando mi fortuna, / me voy por los caminos que se ofrecen, etc. en las cuales hay seis pies; y el cuarto suena con el primero, y el quinto con el segundo, y el sexto con el tercero.

En nuestra edición, además de señalar otros errores conjuntivos de este grupo<sup>16</sup>, se identificó también un subgrupo —que ahora indicaré con la sigla  $z_i$ — constituido por L2, G2 y N4. Me ocuparé solo al final de la constelación de  $z_i$ , no solo por la difícil colocación en su interior del testimonio contaminado (debida al hecho que N4, ya antes del cambio de texto-base, subsanó algunas corruptelas del ejemplar de  $z_i$  a su dispo-

---

15 Simeón de la Sagrada Familia, “Un nuevo códice manuscrito de las Obras de San Juan de la Cruz usado y anotado por el P. Tomás de Jesús”, *Ephemerides Carmeliticae*, IV (1950), pp. 95-148 (p. 134).

16 “Anche i mss. R2 L2 G2 N4 sono congiunti da innovazioni cumuni, lacune di parole (1.43 [y merece más] en uno, 1.153 [toda] la capacidad, 1.338 vista [beatifica] e cattive lecture: 1.160 encuentra per concentra, 1.388 carne per casa, 1.478 encuentro per nombre, 2.66 entendimiento per encarecimiento, 1.377 predicar per pedir, 2.413 entonces per en tener, 3.73 hicieron per lucieron”, Paola Elia y Paolo Tanganelli, *op. cit.*, p. LXIII.

sición aprovechando el otro modelo de la *Llama B*), sino también porque creo que pertenece a este subgrupo uno de los ascendientes que reproduce el manuscrito U, además del principal testimonio que se utilizó para la *princeps* de 1618.

### 3.2. Grupo n: D y N1

Conforme se ha apuntado en la edición de 2008, D y N1 comparten un número notable de errores conjuntivos que induce a sospechar un parentesco muy estrecho entre ellos<sup>17</sup>. Como de costumbre, es más complicado descubrir errores comunes (conjuntivos y separativos al mismo tiempo) que puedan probar su derivación de un mismo ascendiente. Por ejemplo, no es posible otorgar un valor separativo a estas dos corruptelas evidentes:

1.133-4 tienen ] también D N1

*LLA* 1.10 Y, cuanto a lo primero, es de saber que el alma, en cuanto espíritu, no tiene alto y bajo y más profundo y menos profundo en su ser, como [**tienen E I G T4 R2 G2 N4 L2 U / también D N1**] los cuerpos cuantitativos; que, pues en ella no hay partes, no tiene más diferencia dentro que fuera, que toda ella es de una manera y no tiene centro de hondo, y menos hondo cuantitativo...

La frase elíptica “como también los cuerpos cuantitativos” se antoja absurda en este contexto y podía pasar inadvertida solo a un amanuense lego.

Glosa 27 en Boscán están ] emboscan estas D N1 (*el grupo z omite la entera glosa*)

*LLA Glosa*. La compostura de estas liras. Son como aquellas que [**en Boscán están E I G T4 U / emboscan estas D N1**] vueltas a lo divino, que dicen: La soledad siguiendo, / llorando mi fortuna, / me voy por los caminos que se ofrecen, etc.; en las cuales hay seis pies; y el cuarto suena con el primero, y el quinto con el segundo, y el sexto con el tercero.

El verbo ‘emboscar’, derivado de la *scriptio continua* de “en Boscán” —alu-

---

17 Paola Elia y Paolo Tanganelli, *op. cit.*, p. LXII.

sión a *Las obras de Boscán y Garcilaso, trasladadas en materias cristianas y religiosas* de Sebastián de Córdoba (1575)—, no encaja en la frase ni siquiera después de la sustitución de “están” por “estas”: “emboscan estas vueltas a lo divino” (obsérvese que no es posible descartar que dicho error estuviera también en el modelo de *z*, cuyo copista decidió eliminar del todo la glosa).

En cambio, cabe atribuir cierto valor separativo a este otro error:

2.209 alma ] ayre D N1 (*el pasaje falta en L2*)

*LIA* 2.17. ¡Oh dichosa y mucho dichosa el alma a quien tocares delgadamente, siendo tan terrible y poderoso! Dilo al mundo, mas no lo digas al mundo, porque no sabe de aire delgado el mundo, y no te sentirá, porque no te puede recibir ni te puede ver, ¡oh, Dios mío y vida mía!, sino aquellos te sentirán y verán en tu toque que se pusieren en delgado, conviniendo delgado con delgado; a quien tanto más delgadamente tocas, cuanto estando tú escondido en la ya adelgazada y pulida sustancia de su **[alma E I G T4 R2 G2 N4 U / ayre D N1]**, enajenados ellos de toda criatura y de todo rastro de ella, “los escondes a ellos en el escondrijo de tu rostro”, que es tu divino Hijo, escondidos “de la conturbación de los hombres”.

En efecto, es difícil imaginar que un copista se diera cuenta de la sustitución de “alma” por “aire” (‘espíritu’); y aunque el error pudo producirse por atracción, la distancia entre “aire delgado” y “alma” obliga a considerar como muy improbable la poligénesis.

### 3.3. *La constelación de y: T4 / n z*

Una vez reconocidos los grupos *n* y *z* dentro de la rama *y*, es preciso averiguar la colocación de T4. Puesto que T4 y los modelos reconstruidos *z* y *n* presentan, cada uno de ellos, errores separativos propios, existen obviamente cuatro posibilidades:

- 1) T4 desciende directamente de *y*, mientras que *z* y *n* son colaterales (T4 / *z n*);
- 2) *z* desciende directamente de *y*, mientras que T4 y *n* son colaterales



- ( $z / T4 n$ );
- 3)  $n$  desciende directamente de  $y$ , mientras que  $T4$  y  $z$  son colaterales ( $n / T4 z$ ).
- 4) Los tres testimonios descienden directamente de  $y$  ( $T4/ n / z$ ).

En la edición crítica nos decantamos por la primera hipótesis, que es confirmada por una serie de errores comunes entre  $z$  y  $n$ . Me limitaré a algunos ejemplos que documentan la existencia del grupo  $w (= z + n)$ :

3.238 la gloria de Dios en sombra de gloria ] la sombra D N1 R2 G2 N4 L2 de la sombra de dios en sombra de g. U

*LIA* 3.14. Según esto, ¿cuáles serán las sombras que hará el Espíritu Santo al alma de todas las grandezas de sus virtudes y atributos, estando tan cerca de ella, que no solo la tocan en sombra, mas está unida con ellas en sombra, gustándolas en sombra, entendiendo y gustando el talle y las propiedades de Dios en sombra de Dios, es a saber: entendiendo y gustando la propiedad de la potencia divina en sombra de omnipotencia, y entendiendo y gustando la sabiduría divina en sombra de sabiduría divina, entendiendo y gustando la bondad infinita en sombra que le cerca de bondad infinita, entendiendo y gustando el deleite de Dios infundido en sombra de deleite de Dios, y, finalmente, gustando [**la gloria de Dios en sombra de gloria E I G T4 / la sombra  $w$  / de la sombra de dios en sombra de gloria U**] que hace saber y gustar la propiedad y talle de la gloria de Dios pasando todo esto en claras y encendidas sombras, pues los atributos de Dios y sus virtudes son lámparas que, como quiera que sean resplandecientes y encendidas, a su talle y propiedad han de hacer sombras resplandecientes y encendidas y multitud de ellas en un solo ser?

Tal vez la variante de  $w$  en este pasaje, donde se describen las obumbraciones —es decir, las mercedes divinas que recibe el alma ya durante su existencia terrenal—, derive del intento de subsanar por conjetura un salto de igual a igual; pero podría tratarse asimismo de la intervención consciente de un copista que consideraba demasiado redundante la prosa sanjuanista (con la repetición de “la gloria de Dios”).

3.885 vuestro trabajoso sentido ] vuestro uajo s. G vuestro trabaxo<so>

sentido (sentido *corregido por otra mano*: sentir) E vuestro trabajoso  
 sentir I vuestro bajo sentir U v. vano s. N1 R2 G2 N4 (*el pasaje falta*  
*en D L2*)  
 no ] *om.* N1 R2 G2 N4 (D L2)  
 3.894 libertarla ] levantarla N1 R2 G2 N4 (*om.* D L2)

*LLA 3.56.* ¡Oh, pues, almas! Cuando Dios os va haciendo tan soberanas mercedes, que os lleva por estado de soledad y recogimiento, apartándoos de vuestro [trabajoso E I T4 / vano w / bajo G U] sentido; [no E I G T4 U / *om.* w] os volváis al sentido; dejad vuestras operaciones, que, si antes os ayudaban para negar al mundo y a vosotros mismos cuando érades principiantes, ahora que os hace ya Dios merced de ser él el obrero, os serán obstáculo grande y embarazo; que, como tengáis cuidado de no poner vuestras potencias en cosa ninguna, desasiéndolas de todo y no embarazándolas, que es lo que de vuestra parte habéis de hacer en este estado solamente —junto con la advertencia amorosa, sencilla, que dije arriba, de la manera que allí lo dije, que es cuando no os hiciere desgana el tenerla, porque no habéis de hacer ninguna fuerza al alma, si no fuere en desasirla de todo y [libertarla E I G T4 U / levantarla w], porque no la turbéis y alteréis la paz y tranquilidad—, Dios os las cebará de refección celestial, pues que no se las embarazáis.

La difracción “trabajoso” / “bajo” / “vano”<sup>18</sup> pudo ser fruto de una haplografía —de un primitivo “vuestro trabajo(so)” a “vuestro bajo”— o bien de una duplografía —de un primordial “vuestro bajo” a “vuestro trabajo(so)”—. No descarto que en el arquetipo pudiera figurar “vuestro trabajo sentido”, que T4 y E enmendarían autónomamente como “trabajoso”, mientras que G lo corregiría con el epíteto “bajo”. De cualquier modo, aunque en este lugar sea muy complicado reconstruir la lección original, sin duda “vano”, que constaba en *w*, es una innovación.

Mucho más significativa se antoja la segunda innovación de *w* en este pasaje: “levantarla” en lugar de “libertarla”. A esta corrupción, por su invis-

---

18 En la edición de 2008 se eligió “trabajoso” con el criterio de la *lectio difficilior*; aunque san Juan utilice este adjetivo en otros casos tan solo para traducir a Job VII, 2-4: “noches prolijas y trabajosas”. El *usus scribendi*, en cambio, nos llevaría a preferir “bajo”; cito a través de las *Concordancias*: “librarlos del bajo ejercicio del sentido” (1N 8, 3); “del sentido, que de suyo es bajo” (LA 2,14), etc.

bilidad, cabe atribuir un valor plenamente separativo: “desasirla [...] y liberarla” son sinónimos; pero resultaba inteligible también “desasirla de todo” (vía purgativa) y “levantarla” (vuelo místico, vías iluminativa y unitiva).

3.1009 nazcan ] conozcan D N1 R2 G2 L2 N4

L/A 3.65. [...] como dice san Pablo, diciendo: “El hombre animal no percibe las cosas de Dios; sonle a él como locura y no las puede entender”. Y hombre animal es aquel que todavía vive con apetitos y gustos en su naturaleza, que, aunque algunos vengan y [nazcan E I G T4 U / conozcan w] del espíritu, si se quiere asir a ellos con su natural apetito, ya son apetitos naturales.

La corruptela “conozcan” no puede ser poligenética y el nuevo verbo parece encajar en la frase.

En la edición de 2008 se conjeturó la existencia de este ascendiente, *w*, con estas palabras:

Lezioni chiaramente erronee, lacune e innovazioni, prevalentemente in corrispondenza della terza *canción*, congiungono i mss. D N1 R2 L2 G2 N4 separandoli da T4 e dal resto della tradizione. Gli errori comuni risalgono allo stesso antecedente perduto:

3.34 mismo <unico>“ (*attratto dal precedente* “único y simple ser”

3.74 apresuradamente delante de el” per “delante de él, apresuradamente”

3.81 “conocio y como” per “conoció y amó”

3.238 “gustando la sombra” per “gustando la gloria de Dios en sombra de gloria”

3.244 “aquel alma” per “aquí el alma”

3.403 “regalados con motivos” per “regulados con motivos”

3.881 “inquieta” per “quita”

3.894 “leuantarla” per “libertarla”

3.902 “poniendo a gusto” per “poniendo a gesto”

3.961 “la luz” per “la haz” (*attratto dal precedente* “lux”)

3.985 “las curara” per “las cebará”

3.1031 “uentaja” per “entrega”

4.209-10 “notiçia” per “motica”.<sup>19</sup>

---

19 Paola Elia y Paolo Tanganelli, *op. cit.*, p. LXIII.

En realidad, la localización de estos errores, todos en el comentario de la tercera y la cuarta canción, exige una valoración más atenta, sobre todo teniendo en cuenta las afinidades entre T4 y *n*: pequeñas innovaciones, por lo general de apariencia supuestamente poligenética, que se detectan sobre todo en el comentario de las dos primeras canciones.

I rapporti di T4 con la tradizione non sono molto manifesti, date le varianti ugualmente corrette o gli errori poligenetici che condivide con alcuni testimoni. Come si vede nello stemma, tuttavia, non escludiamo una certa vicinanza di T4 alla costellazione di due manoscritti affini molto difettosi N1 e D, come dimostra la corruzione di N1 “a navegar” per (3.619-20) “a negarse”, correlata alla dittografia di T4 “a anegarse”, e la cattiva lettura 4.33 “mas” (T4 D) per “mayor” derivante dall’abbreviatura “*may.r*” attestata da N1. Diamo altri errori comuni a T4 N1 D:

(*Epigrafe*) [por el mismo que las compuso]

1.155 “llege” (T4) “llegue” (N1 D) per “ha llegado”

1.225 “porque ésta [es] cura y medicina”

1.252 “cercome” per “cerrome

1.313 “le es tan grave” per “le es tan grande”

2.105 “cauterizada subidamente” per “cauterizarla subidamente”

2.251 “unción del Espíritu [Santo]”

2.382 “La otra [es] vida espiritual”

4.175 “abrançandola” per “abrazándola”.<sup>20</sup>

Estos datos anómalos deberían sugerirnos una posible perturbación de la tradición en la parte superior de la familia *y* que, desde luego, no sería nada sencillo demostrar, puesto que la contaminación es tanto más difícil de identificar cuanto más altos son los testimonios en liza. En el apartado §8 comprobaremos que el examen de las lagunas por *homoio-teleuton* puede proporcionarnos elementos provechosos para desenredar esta maraña.

---

20 Paola Elia y Paolo Tanganelli, *op. cit.*, p. LXII.

#### 4. I ES *DESCRIPTUS* DE E

En la edición de 2008 se ha defendido que el ms. I debe considerarse una copia del ms. E. En efecto, dicho testimonio presenta errores separativos propios con respecto a todos los testimonios de la *Llama A*, excepción hecha precisamente del ms. I.

Por supuesto, no es acertado definir un *codex descriptus* como un testimonio conservado que presenta todas las innovaciones de otro igualmente conservado, más al menos una innovación propia, porque el copista de un *descriptus* puede y suele subsanar los pequeños deslices de su modelo. Por este motivo, en la recordada edición<sup>21</sup> se pusieron de manifiesto no solo los errores que de E pasan a I

- 1.46 “la llama <que> de el <le sale>”
- 1.233-4 “graues tinieblas” en lugar de “grandes tinieblas” (*por atracción de* “grave noticia”)
- 1.267 “fuego del alma” en lugar de “sujeto del alma”
- 1.289 “soledad” en lugar de “voluntad”
- 1.387-8 “[Sabemos] que si esta nuestra casa”
- 1.497 “paraba la flaqueza” en lugar de “penaba la flaqueza”
- 2.381 “por muerte <temporal o> corporal y natural”
- 3.82-3 “subtilissimo deleite de amor” en lugar de “subidísimo deleite de amor”
- 3.143-4 “Infundiré, dice allí Dios, [sobre vosotros] agua limpia”
- 3.193 “encendidísimo [y eficacísimos] en absorber”
- 3.342 “conviene notar” en lugar de “viene bien notar”
- 3.353 “en sus <sentidos y> potencias”
- 3.356 “y proposito libre” en lugar de “pronto y libre”
- 3.487 “sobre lo natural” en lugar de “en el modo natural”
- 3.497-8 “ociosa, spatiosa, quieta” en lugar de “ociosa, pacífica, quieta”
- 3.708 “discurrir y hacer actos <y meditar>” (*por atracción de* “hacen meditar”).
- 3.905-7 *padres* en lugar de *madres*: “como los muchachos, que, llevándolos sus *padres* en brazos sin que ellos den paso, ellos van pateando y gritando por irse por su pie, y así ni andan ellos ni dejan andar a *los padres* [...]”

---

21 *Ibidem*, pp. XLVI-XLVIII.

y las otras innovaciones introducidas por el copista de I

- 1.424 “tan densa” en lugar de “condensa”
- 1.509-10 “rastro” en lugar de “rostro”
- 2.289 [“y enseñóme”] *omissis*
- 3.178 [“moviendo él al alma”] *omissis*
- 2.446 “delicadeças” en lugar de “hermosuras”,

sino también las pequeñas corruptelas del ms. E que el escriba del *descriptus* pudo corregir de manera conjetural:

- 1.161 “entra <entra> en Dios y se concentra” (*duplografía*)
- 1.271 “las sobrenaturales luz” en lugar de “la sobrenatural luz”
- 1.375 “llamar” en lugar de “llamear”
- 1.420 “tam” en lugar de “tan”
- 1.432 “Isais” en lugar de “Isaías”
- 3.25 “sigue” en lugar de “síguese”
- 3.89 “cada una ua fuego” E (“da fuego” I) en lugar de “cada una un fuego”
- 3.241 “encendidades” en lugar de “encendidas”
- 3.777 “cabar” en lugar de “acabar”...

Con toda probabilidad este par de testimonios se quedaron uno al lado de otro en la misma biblioteca, la de las Agustinas Recoletas de Madrid, desde 1614 (el año en que se copió el ms. I) hasta por lo menos 1645, cuando el oficial de la Inquisición Agustín López de Anguiano los expurgó. Además, en 1627 un anónimo lector cotejó ambos códices, utilizando el *recentior* para descifrar la complicada grafía del antiguo modelo; y dicha mano incluso se atrevió a modificar algunas lecciones genuinas de E en la estela de las innovaciones del ms. I<sup>22</sup>.

## 5. LA RELACIÓN ENTRE G Y E (I)

A mi modo de ver, son tan solo dos los puntos del estema de 2008 que deberían reconsiderarse: en primer lugar, la colocación de U en una posi-

---

22 *Ibidem*, p. XII.

ción muy alta en la misma rama de G, E e I —que, en mi opinión, es la lógica consecuencia del desconocimiento de la contaminación que afecta justo al testimonio U—; y, en segundo lugar, la hipótesis de un grupo formado por G, E e I (se sostiene que estos tres códices “sono congiunti da innovazioni caratteristiche e da certi ‘descuidos’ di interpositi perduti, che nessuno dei copisti è stato in grado di eliminare”<sup>23</sup>). En realidad, creo que se debería poner en tela de juicio este grupo, porque me parece que no hay suficientes elementos para conjeturar un subarquetipo del que deriven E y G.

Centremos nuestra atención sobre dichos testimonios. El error separativo de E (común al ms. I) “fuego” por “sujeto” basta para demostrar que G no pudo trasladar el ms. E:

1.267 sujeto ] fuego E I objeto U

*L/A* 1.18. Porque, ¡oh cosa admirable!, levántanse en el alma contrarios contra contrarios, y unos relucen cerca de los otros, como dicen los filósofos, y hacen la guerra en el [**sujeto G T4 D N1 R2 G2 N4 L2 / fuego E I / objeto U**] del alma, procurando los unos expeler a los otros por reinar ellos en ella.

Por otro lado, G transmite numerosos errores individuales, como lagunas o inversiones, algunos de los cuales poseen un valor separativo; lo cual demuestra que ningún otro testimonio de la tradición (y, por lo tanto, ni siquiera el ms. E) pudo copiar el código G. Me limito a un par de ejemplos:

2.412 percibía solo las formas y figuras ] p. solas (las *om.*) formas (y figuras *om.*) G es perzebir todas las formas y figuras U poseia solo las formas y figuras N1 solo p. y retenia las formas y figuras L2 (*el pasaje falta en D*)

*L/A* 2.30. Y la memoria, que de suyo [**percibía solo las formas y figuras E I T4 R2 G2 N4 / p. solas formas G / es perzebir todas las formas y figuras U / poseia solo las formas y figuras N1 solo p. y retenia las formas y figuras L2**] de criaturas, es trocada en “tener en la mente los años eternos”.

---

23 *Ibidem*, p. XLVI.

1.105 las artes ] las cartas G (las *om.*) a. G2 las propiedades L2

*LlA* 1.8. Es cosa maravillosa que, como el amor nunca está ocioso, sino en continuo movimiento como la llama, está echando siempre llamaradas acá y allá; y el amor, cuyo oficio es herir para enamorar y deleitar, como en la tal alma está en viva llama, está-le arrojando sus heridas como llamaradas ternísimas de delicado amor, ejercitando jocunda y festivalmente [**las artes E I U T4 D N1 R2 N4 / las cartas G / (las *om.*) a. G2 / las propiedades L2**] y juegos del amor, como en el palacio de sus bodas...

Para probar que G y E descienden de un subarquetipo sería necesario, una vez más, localizar al menos un error común (conjuntivo y separativo a la vez) o, cuando menos, una serie consistente de errores conjuntivos. Ahora bien, las variantes donde G y E (I) traen una misma lección en contra de *y* se pueden explicar casi siempre como omisiones de este modelo reconstruido, el ascendiente *y*, sin ninguna necesidad de imaginar que sean forzosamente unas pequeñas interpolaciones que se deslizaron en un *interpositus* entre el arquetipo y los testimonios G y E:

1.314 Dios ] *om.* T4 N1 R2 G2 N4 L2 (*el pasaje falta en D*)

*LlA* 1.20. Esta purgación tan fuerte en pocas almas acaece: solo en aquellas que él quiere levantar por contemplación a algún grado de unión; y a las que al más subido grado, más fuertemente las purga. Lo cual acaece de esta manera, y es, que, queriendo Dios sacar al alma del estado común de vía y operación natural a vida espiritual, y de meditación a contemplación, que es más estado celestial que terreno (en que él mismo se comunica por unión de amor), comenzándose él desde luego a comunicar al espíritu (el cual está todavía impuro e imperfecto con malos hábitos), padece cada uno al modo de su imperfección; y a veces le es tan grande, en cierta manera, esta purgación al que dispone [**Dios G + E (I) + U+ *LB* / *om.* y**] para que le reciba acá por perfecta unión, como es la del purgatorio en que se purgan para verle allá.

2.448 tanto más ] tanto T4 N1 R2 G2 N4 (*el pasaje falta en D y L2*)

*LlA* 2.31. Y ¡oh toque delicado, cuya delicadez es más sutil y más curiosa que todas las sutilezas y hermosuras de las criaturas con infinito exceso, y más dulce y sabroso que la miel y que el panal,



pues que sabes a vida eterna, que tanto [**más G + E (I) + U + L/B / om. y**] me la das a gustar cuanto más íntimamente me tocas, y más precioso infinitamente que el oro y las piedras preciosas, pues pagas deudas que con todo el resto no se pagaran, porque tú vuelves la muerte en vida admirablemente!

3.537 que es la parte sensitiva ] *om.* T4 N1 R2 G2 N4 L2 (*el pasaje falta en D y L2*)

L/A 3.34 ¡Oh maestro espiritual!, mira que a esa libertad y ociosidad santa de hijos la llama Dios al desierto, en que ande vestida de fiesta y con joyas de oro y plata, habiendo ya despojado a Egipto [**que es la parte sensitiva G + E (I) + U + L/B / om. y**] y tomádoles sus riquezas. Y no solo eso, sino aun ahogádoslos en la mar de la contemplación, donde el gitano del sentido no halla pie ni arrimo y deja libre al hijo de Dios, que es el espíritu salido de los límites y quicios angostos de la operación natural...

4.130 en la flaqueza de la carne ] en la carne T4 D N1 R2 G2 L2 U (*en esta parte N4 sigue un modelo de la versión B*)

L/A 4.11 Pero será la duda: ¿cómo puede sufrir el alma tan fuerte comunicación en la [**flaqueza de la G + E (I) + L/B (N4) / om. y + U**] carne, que, en efecto, no hay sujeto y fuerza en ella para sufrir tanto sin desfallecer?

Alguna perplejidad más podría despertar otro lugar en el párrafo 10 de la cuarta canción, donde, para reforzar el tópico de las infinitas mercedes u obumbraciones divinas, los mss. E y G las definen como “nunca numerables de Dios”. Es verdad que San Juan no emplea en ningún otro escrito de su *corpus* el adjetivo “numerable”, pero los hápax no son nada infrecuentes en su prosa<sup>24</sup> y, además, en la *Llama* aparece dos veces “innumerables” que, al fin y al cabo, no es más que un sinónimo de “nunca numerables”:

4.126 nunca numerables de Dios ] *om.* U T4 D N1 R2 G2 (*en esta parte N4 sigue un modelo de la versión B; el pasaje falta en L2*)

---

24 Paolo Tanganelli, “En torno a las interpolaciones del *Cántico B*: algunas peculiaridades léxicas y una nueva técnica descriptiva”, *San Juan de la Cruz*, XXIV, 42 (2008), pp. 57-106.

*L/A* 4.10 Totalmente es indecible lo que el alma conoce y siente en este *recuerdo* de la excelencia de Dios, porque, siendo comunicación de la excelencia de Dios en la sustancia del alma, que es el seno suyo que aquí dice, suena en el alma una potencia inmensa en voz de multitud de excelencias de millares de millares de virtudes [**nunca numerables de Dios G + E (I) + L/B (N4) / om. y + U**]. En estas el alma estancando, queda “terrible” y sólidamente en ellas “ordenada como haces de ejércitos”, y suavizada y agraciada en todas las suavidades y gracias de las criaturas.

En el párrafo 23 de la primera canción, la lección “capaz de tenella” (es decir, ‘capaz de tener pena’) podría incluso juzgarse *potior* respecto a la variante “capaz de ella” (‘capaz de pena’) de *j*<sup>25</sup>:

1.355 de tenella ] de ella U T4 D N1 R2 G2 N4 L2

*L/A* 1.23. Y, por eso, este apetito y la petición de él no es aquí con pena, pues no está aquí el alma capaz [**de tenella G + E (I) + L/B / de ella y + U**], sino con gran suavidad y deleite y conformidad racional y sensitiva lo pide. Que, por eso, dice: “si quieres”, porque la voluntad y apetito está tan hecho uno con Dios, que tiene por gloria que se cumpla lo que Dios quiere.

Un posible error de los testimonios E (I) y G, que se transmite a la *Llama B*, se halla en el párrafo 27 de la tercera canción en correspondencia con una cita del *Cantar de los Cantares*; aquí la familia *y* conserva la forma latinizante “la trae” (“trahe me: post te corremus in odorem unguentorum tuorum”, Ct I, 3), mientras que los otros testimonios transmiten “la atrae”:

3.401 la trae ] la atrae G E I (la *om.*) trahe N1 (*el pasaje falta en L2*)

*L/A* 3.27 Cuanto a lo primero, es de saber que, si el alma busca a Dios, mucho más la busca su Amado a ella; y, si ella le envía a él sus amorosos deseos, que le son a él tan olorosos “como la virgu-

---

25 Las *Concordancias* sanjuanistas no permiten elegir basándose en el *usus scribendi*, pues el místico de Fontiveros utiliza tanto la construcción *capaz de + verbo + clítico* (“capaz de recibirlos”, CA, 17, 2) como la construcción *capaz de + pronombre* (“capaces de ellas”, CA, 32, 4).

lica del humo que sale de las especies aromáticas de la mirra y del incienso”, él a ella le envía “el olor de sus unguentos, con que **[la trae y + U / la atrae G + E (I) + L/B]** y hace correr hacia él”, que son sus divinas inspiraciones y toques; los cuales, siempre que son suyos, van ceñidos y regulados con motivo de la perfección de la ley de Dios y de la fe, por cuya perfección ha de ir el alma siempre llegándose más a Dios.

Sin embargo, aun admitiendo que “atrae” sea una banalización, no se trata de un error seguramente monogénico<sup>26</sup> y, en consecuencia, no tiene un efectivo valor conjuntivo.

Quizá el único error significativo que comparten E y G sea la corruptela “inminencia” en este otro lugar:

4.60-1 eminencia ] inminencia G E I distancia L2

*L/A* 4.5 Y, aunque es verdad que echa allí de ver el alma que estas cosas son distintas de Dios, en cuanto tienen ser criado, y las ve allí en él con su fuerza, raíz y vigor, es tanto lo que conoce ser Dios en su ser con infinita **[eminencia T4 D N1 R2 G2 N4 U / distancia L2 / inminencia G + E (I) + L/B]** todas estas cosas, que las conoce mejor en su ser que en ellas mismas. Y éste es el deleite grande de este recuerdo: conocer por Dios las criaturas, y no por las criaturas a Dios; que es conocer los efectos por su causa y no la causa por los efectos, que es conocimiento trasero y esotro es esencial.

La rama *y* lee “eminencia”, vocablo que Juan de la Cruz emplea a menudo y que cabe aplicar al ser divino; no se entiende, sin embargo, cómo de una lección relativamente sencilla (“eminencia”) pueda derivar una palabra sin duda menos frecuente y, en cierto modo, ‘más difícil’ como “inminencia”, que no encaja bajo ningún concepto en el contexto. En consecuencia, aquí sería más lógico suponer que en el arquetipo figurara

---

26 Acerca de los límites de la poligénesis, remito a la taxonomía de Caterina Brandoli, “Due canoni a confronto: i luoghi di Barbi e lo scrutinio di Petrocchi”, en *Nuove prospettive sulla tradizione della Commedia. Una guida filologico linguistica al poema dantesco*, ed. Paolo Trovato, Firenze, Cesati, 2007, pp. 99-214; véase, además, Paolo Trovato, *op. cit.*, pp. 109-117.

el error “inminencia”, corregido por conjetura en *y*; *y*, puestos a imaginar una difracción *in absentia*, se podría conjeturar que en el original sanjuanista figurara el hápax latinizante “inmanencia”, aunque los diccionarios registrarían dicho término solo a partir del siglo XX<sup>27</sup>. Entonces el pasaje se podría parafrasear de este modo: el alma comprende que Dios es “con infinita inmanencia” todas las cosas que ha creado, aun cuando estas, desde luego, sigan siendo “distintas” del ser divino.

En definitiva, puesto que E (I) y G no parecen compartir ni un categórico error común, ni tampoco una serie de errores conjuntivos, habrá que colegir que estos testimonios derivan directamente del arquetipo, acaso glosado en un momento sucesivo respecto a la copia de *y*. En ambos casos, el estema resultaría, de hecho, tripartito:

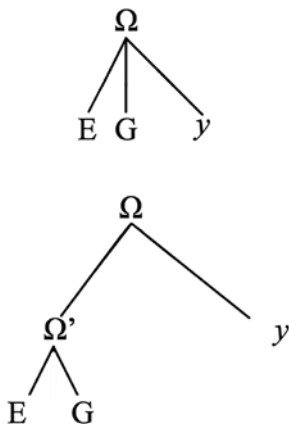

## 6. LA LLAMA B EN EL ESTEMA

Los mss. E (I) y la tradición manuscrita de la versión *B* comparten un rico conjunto de variantes. El logro más destacado de la edición de 2008, al menos a mi juicio, es precisamente la demostración de que el testimonio E y la primera redacción apócrifa de la *Llama B* descienden de un modelo común:

---

27 Por lo que se refiere al adjetivo “inmanente”, el CORDE no lo registra antes de 1600, mientras que en el siglo XVII aparece solo en Luis Pacheco de Narváez, Hernando Domínguez Camargo y Sor Juana Inés de la Cruz.

Gli errori e le innovazioni di E che ritroviamo inalterate o con qualche ritocco in tutti i mss. di **L1B** ci permettono di collocare nello stemma il capostipite **a**: il manoscritto perduto usato come modello dal copista di E e dal rifacitore di **L1B**. Il complesso delle varianti comuni a E **L1B** è costituito prevalentemente da interventi volontari: interpolazioni di parole perlopiù superflue per l'intelligibilità della frase, risalenti forse a correzioni interlineari e glosse marginali annotate nell'antecedente, dato che spesso non sono incorporate correttamente nel contesto.<sup>28</sup>

En el nuevo diagrama llamo *a* este ascendiente común. Voy a repasar rápidamente los argumentos que lo justifican. Hay errores comunes de E (I), con valor separativo, que prueban que el primer códice de la *Llama B* no pudo copiar ni el ms. E ni el ms. I, como la ya comentada corrupción “fuego del alma” por “sujeto del alma”:

1.267 sujeto ] fuego E I objeto U

*L1A* 1.18. Porque, ¡oh cosa admirable!, levántanse en el alma contrarios contra contrarios, y unos relucen cerca de los otros, como dicen los filósofos, y hacen la guerra en el [sujeto **G** + **L1B** + **y** (*sin el ms. U*) / **fuego E I** / **objeto U**] del alma, procurando los unos expeler a los otros por reinar ellos en ella.

Aún más patentes son los errores separativos que caracterizan toda la tradición *B*: estos ratifican que el testimonio E no pudo trasladar uno de los códices de la versión apócrifa; al respecto, cabe señalar las muchas lagunas de la *Llama B* que no se deben a un salto por *homoioteleuton* y que inevitablemente pasarían desapercibidas al ojo de cualquier copista. Transcribo solo un par de dichas omisiones separativas:

*L1A* 2.13. ¡Oh grandeza inmensa que en todo te muestras omnipotente! ¡Quién pudiera, Señor, hacer dulzura en medio de lo amargo, y en el tormento sabor! ¡Oh, pues, regalada llaga!, pues tanto más te regalan cuanto más crece tu herida.

---

28 Paola Elia y Paolo Tanganelli, *op. cit.*, p. XLVIII.

LLA 2.31. ¡Oh, pues, cauterio de fuego, que abrasas infinitamente sobre todos los fuegos; y cuanto más me abrasas más suave me eres! Y ¡oh regalada llaga, más regalada salud para mí que todas las saludes y deleites del mundo! Y ¡oh mano blanda, infinitamente sobre todas las blanduras blanda, tanto para mí más blanda, cuanto más asientas y aprietas! Y ¡oh toque delicado, cuya delicadez es más sutil y más curiosa que todas las sutilezas y hermosuras de las criaturas con infinito exceso, y más dulce y sabroso que la miel y que el panal, pues que sabes a vida eterna, que tanto me la das a gustar cuanto más íntimamente me tocas, y más precioso infinitamente que el oro y las piedras preciosas, pues pagas deudas que con todo el resto no se pagaran, porque tú vuelves la muerte en vida admirablemente!

Es más bien larga la lista de los errores conjuntivos que unen E (I) con la *Llama B*. Menudean las interpolaciones que, en ocasiones, hacen poco inteligible el texto:

4.218 por cuanto ] porque en fin (en fin *om.* N4) estan en gracia: pero por cuanto E I N4 (=L1B) porque U G2

LLA 4.16. En otras almas que no han llegado a esta unión, aunque no está desagradado, [**por cuanto G T4 D N1 R2 L2 / porque en fin (en fin *om.* N4) estan en gracia: pero por cuanto E I L1B (N4) / porque U G2**] no están aún bien dispuestas para ellas [las noticias], mora secreto en su alma...

L1B. En otras almas que no han llegado a esta unión, aunque no está desagradado, *porque, en fin, están en gracia, pero*, por cuanto aún no están bien dispuestas, aunque mora en ellas, mora secreto para ellas...

Las interpolaciones en *a* son muy burdas y redundantes, como la tercera repetición de “como la palma” intercalada en el párrafo 32 de la segunda canción (tal vez derive de una glosa marginal en el arquetipo erróneamente insertada en el texto):

2.460-1 los días, esto es ] los d. como la palma e. es E I (L1B) (*El pasaje falta en D y L2*)

LLA 2.32. A veces anda con gozo, diciendo en su espíritu aquellas palabras de Job que dicen: “Mi gloria siempre se innovará”

“y como palma multiplicaré los días”, que es como decir: Dios, que “permaneciendo en sí siempre de una manera, todas las cosas innova”, como dice el Sabio, estando ya siempre unido en mi gloria, siempre innovará mi gloria, esto es, no la dejará volver a vieja, como antes lo era; y multiplicaré **[los días, esto es, G + y / los días como la palma, esto es, E(I) + L/B]** mis merecimientos hacia el cielo, como la palma sus inhiestas.

El copista de *a* comete a menudo errores en la lectura de su modelo, como cuando sustituye “encendió” por “esclareció” (por atracción del anterior “esclarecidas”):

3.18 encendió ] esclarecio E I (**L/B**) (*El pasaje falta en L2*)

*L/A* 3.1. [...] con las cuales alumbradas y enamoradas las potencias y sentido de su alma, que antes de esta unión estaba oscuro y ciego **de otros amores [om. L/B]**, puedan ya estar esclarecidas, como lo están, y con calor de amor para poder dar luz y amor al que las **[encendió G + U + y / esclareció E (I) + L/B]** y enamoró, **infundiendo en ellas dones tan divinos [om. L/B]**.

E incurre asimismo en pequeñas omisiones:

3.32 clara ] *om.* E I (**L/B**)

*L/A* 3.2. ...echa ella de ver en él todas estas virtudes y grandezas *clara y distintamente*.

*Ms. E.* ...echa ella de ver en él todas estas virtudes y grandezas *distintamente*.

*L/B.* ...echa de ver *distintamente* en él todas estas virtudes y grandezas.

En este caso, el copista de E reproduce la corrupción de *a* sin más, mientras que en la tradición *B* el lugar se enmienda *ope ingenii*.

En consecuencia, la parte superior del estema podría completarse de este modo:

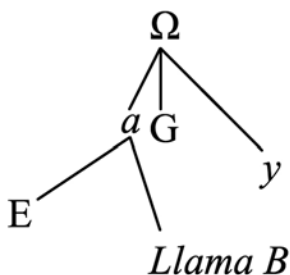

## 7. LA CONTAMINACIÓN DEL TESTIMONIO U

El copista del ms. U insertó varias correcciones y adiciones tanto marginales como interlineares. Estos *loci* ya delatan que tuvo acceso al menos a dos testimonios diferentes y que cotejó sus modelos durante la misma escritura del códice. Se trata, según creo, de una doble contaminación: por un lado, una contaminación de ejemplares, con cambios repetidos de ascendiente; por otro, una constante contaminación de lecciones para intentar enmendar los gazapos más visibles en el texto-base ocasionalmente escogido.

En efecto, muchos de estos añadidos —todos, lo repito, de puño y letra del escriba— son variantes pertenecientes a la tradición de la *Llama B*; pero, como el ms. U transmite solo un reducido número de innovaciones introducidas en la versión alargada del comentario, es preciso considerarlo como un códice de la tradición *A* contaminado con un testimonio de la *Llama B* (o, incluso, con el ascendiente de la tradición *A* utilizado para la redacción *B*, en el supuesto de que dicho *interpositus* ya transmitiera las interpolaciones comunes a U y *Llama B*). Veamos algunos de estos fragmentos:

1.160 El amor ] el a. que es la fuerça <y uirtud> ( *marg.*) del alma U  
el a. que L2

*LlA* 1.13. **El amor [El amor que es la fuerça (<y uirtud> añadido en el margen) del alma U]** une al alma con Dios; y cuantos más grados de amor tuviere, más profundamente entra en Dios y se concentra con él; y así, podemos decir que cuantos grados hay de amor de Dios, tantos centros, uno más que otro, hay del alma



en Dios, que son “las muchas mansiones” que dijo él que “había en la casa de su Padre”.

El fragmento exclusivo de U —“que es la fuerza y virtud del alma”— coincide parcialmente con la interpolación de la *Llama B* en este mismo punto: “Es, pues, de notar que el amor es la inclinación del alma y *la fuerza y virtud* que tiene para ir a Dios, porque mediante el amor se une el alma con Dios...”. Esta pareja de sinónimos (“fuerza y virtud”) se repite en los párrafos 1.11 y 1.14 de la *Llama A*, donde Juan de Yepes escribe “virtud y fuerza del alma”.

1.234 muchas sequedades ] grandes s. <muchas> (*marg.*) U grandes s. N4 (*LB*)

*LIA* 1.17. Y así, en esta sazón padece el alma en el entendimiento grandes tinieblas, en la voluntad, **muchas sequedades [grandes sequedades (<muchas> añadido en el margen) U]** y aprietos, y en la memoria, grave noticia de sus miserias, porque está el ojo del conocimiento espiritual propio muy claro.

La variante “muchas” por “grandes”, que transmiten todos los mss. de la *Llama B* y los dos testimonios de la tradición *A* contaminados con la versión *B* (U y N4), podría considerarse supuestamente poligenética, debido a la atracción del anterior “grandes tinieblas”; pero es muy posible que el copista de U anote la lección presente en uno de los códices a su disposición (y como no sabe decidirse entre los dos adjetivos, no tacha “muchas”).

1.408 justo ] j. <como dice ysaias> (*marg.*) U (*LB*)

*LIA* 1.24. Que, por eso, dijo David que “la muerte de los justos es preciosa”, porque allí van a entrar los ríos del amor del alma en la mar, y están allí tan anchos y represados, que parecen ya mares; juntándose allí lo primero y lo postrero, para acompañar al justo que va y parte a su reino, “oyéndose las alabanzas de los fines de la tierra, que, son gloria del **justo [justo (<como dice ysaias> añadido en el margen) U]**”.

También en la versión *B* se declara la fuente bíblica: “juntándose ya lo primero y lo postrero de sus tesoros, para acompañar al justo que va y parte

para su reino, oyéndose ya las alabanzas desde los fines de la tierra, que, *como dice Isaías*, son gloria del justo”. Obviamente no se puede descartar la poligénesis, pero, de nuevo, no es nada improbable que el escriba de U retome la interpolación de un manuscrito de la *Llama B*.

2.96 mas hay otras muchas maneras ] mas otras muchas maneras <ay de cauterizar dios al alma> ( *marg.*) U (*LB*)

*LlA 2.7.* Este cauterio y esta llaga es, a mi ver, en el más alto grado que en este estado puede ser; **mas hay otras muchas maneras [mas otras muchas maneras (<ay de cauterizar dios al alma> añadido en el margen) U** que ni llegan aquí ni son como ésta, porque esto es de toque de Divinidad en el alma, sin forma ni figura alguna formal ni imaginaria.

La interpolación marginal de U coincide con una innovación de la *Llama B* (“porque hay otras muchas maneras *de cauterizar Dios al alma*”) que es preciso juzgar como monogenética, aunque las mismas palabras se repitan al principio del párrafo siguiente en la *Llama A* (y en la *Llama B*): “Mas otra manera de cauterizar el alma...”.

2.111 la herida ] <siente> la h. U (*LB*)

2.112 vivamente ... siente el alma] finamente y biuamente ua templando el hierro como una <uiua> punta U (*LB*)

*LlA 2.8.* Y entonces siente esta llaga el alma en deleite sobre todo encarecimiento; porque, demás de ser toda removida al trabucamiento y moción impetuosa de su fuego, en que es grande el ardor y derretimiento de amor, **la herida fina y la yerba con que vivamente iba templado el hierro [( <siente> en el espacio interlinear) la herida fina y la yerba con que finamente y vivamente va templando el hierro como una (<uiua> en el espacio interlinear) punta U]**, siente el alma en la sustancia del espíritu como en el corazón del alma traspasado.

La variante de U (“siente la herida fina y la yerba con que finamente y vivamente va templando el hierro como una viva punta”) procede de la innovación presente en la *Llama B*: “siente la herida fina y la yerba con que vivamente iba templado el hierro, como una viva punta en la sustancia del espíritu”. La interpolación común (“como una viva punta”) es

claramente monogenética.

2.114-5 Y en este grano ... de la herida y ] y en este (grano de mostaza *om.*) íntimo punto de la herida que parece (entonces *om.*) quedar en la mitad del corazón del espíritu que es donde <se siente> U (**L<sup>B</sup>**)

**L<sup>A</sup> 2.9. Y en este grano de mostaza que parece entonces quedar en mitad del corazón del espíritu, que es el punto de la herida y [y en este íntimo punto de la herida que parece quedar en la mitad del corazón del espíritu que es donde (<se siente> en el espacio interlineal) U]** lo fino del deleite, ¿quién podrá hablar como conviene? Siente el alma allí como un grano de mostaza que se quedó muy mínimo, vivísimo y encendidísimo...

La *Llama B* subsana la pérdida de “grano de mostaza” anticipando “punto de la herida” y añadiendo “íntimo”: “Y en este íntimo punto de la herida, que parece quedar en la mitad del corazón del espíritu, que es donde se siente”. El amanuense de U en esta parte del traslado estaba evidentemente copiando un modelo de la tradición *B* y no se percató de dicho error común invisible.

3.820 mandado ] m. <diçiendo por s. lucas porfia hazlos entrar para que se llene mi casa de conbidados. 14.23> ( *marg.*) U (**L<sup>B</sup>**)

**L<sup>A</sup> 3.53.** Porque estos, a la verdad, están puestos como tropiezo y tranca en la puerta del cielo, no advirtiendo que los tiene Dios allí para que “compelan a entrar” a los que Dios llama, como se lo tiene mandado **por san Lucas [( <diçiendo por s. lucas porfia hazlos entrar para que se llene mi casa de conbidados. 14.23> añadido en el margen ) U]**, y ellos, por el contrario, están compeliendo que no entren “por la puerta angosta que guía a la vida”.

En este caso no se trata de un error. El revisor de la *Llama B* alarga la cita evangélica (“[...] de la puerta del cielo, impidiendo que no entren los que les piden consejo, sabiendo que les tiene Dios mandado no solo que los dejen y ayuden a entrar, sino que aun los compelan a entrar, *diciendo por San Lucas: Porfia, hazlos entrar para que se llene mi casa de conbidados.* Ellos, por el contrario, están compeliendo que no entren [...]”) y el copista de U considera más completa esta versión.

4.122 indecible ] inbisible (*corr. por el copista indecible*) U

*LLA* 4.10. Totalmente es **indecible [inbisible tachado y corregido en indecible U]** lo que el alma conoce y siente en este recuerdo de la excelencia de Dios, porque, siendo comunicación de la excelencia de Dios en la sustancia del alma, que es el seno suyo que aquí dice, suena en el alma una potencia inmensa en voz de multitud de excelencias de millares de millares de virtudes.

El copista de U reproduce antes un modelo de la rama *y* de la *Llama A*, que presenta el error “invisible” por “indecible”, y luego corrige la corruptela con un manuscrito externo a esta familia (¿acaso el códice de la *Llama B*?).

3.258 semejanza de ] semejanza de (*corr. por el copista en semejante a; pero no tacha la preposición de*) U semejante a D N1 G2 semejante de R2 (*El pasaje falta en N4 y L2*)

*LLA* 3.15. [...] y, finalmente, gustando de aquel “sonido del batir de sus alas”, que dice era “como sonido de muchas aguas, como sonido del Altísimo Dios”, que significan el ímpetu de las aguas divinas, que, al alear del Espíritu Santo en la llama del amor, al alma letificando embiste, gozando aquí la gloria de Dios en su amparo y favor de su sombra, como también allí dice este profeta, diciendo que “aquella visión era **semejanza de [semejanza tachado y corregido en semejante a U]** la gloria del Señor”!

La lección primitiva de la *Llama A* “semejanza de” (E I G T4) pasa a la *Llama B* y no es inverosímil que el copista de U la leyera justo en un manuscrito de la versión alargada; luego, puesto que inserta la enmienda “semejante a”, se podría suponer que el modelo de la versión *A* a su disposición pertenecía a  $z$  o  $z_1$ .

1.174-5 venga él a parecer todo luz ] parezca luz (*el copista tacha parezca e inserta en el margen: venga a parecer del todo*) U v. (él *om.*) a p. del todo l. G2 L2 v. todo el a p. l. N4

*LLA* 1.13. Bien así como en el cristal que está limpio y puro, que, cuantos más grados de luz va recibiendo, tanto más se va en él reconcentrando la luz y tanto más se va él esclareciendo, hasta llegar a tanto que se concentre en él tan copiosamente la luz, que

**venga él a parecer todo luz [(parezca tachado y corregido en el margen con <uenga a parecer del todo>) luz U]**, y no se divise entre la luz, estando él esclarecido en ella todo lo que puede, que es parecer como ella.

Como el amanuense de U inserta una lección característica de G2 y L2, uno de sus modelos efectivamente debía formar parte del grupo  $z_1$ .

3.837-8 está obrando ] e. o. <en ella> U e. o. con ella G2 obra N4  
*LLA* 3.54. El segundo ciego que dijimos que podía empachar el alma en este género de recogimiento es el demonio, que quiere que, como él es ciego, también el alma lo sea. [...] Y en esto la distrae y saca facilísimamente de aquella soledad y recogimiento, en qué, como hemos dicho, el Espíritu Santo **está obrando [está obrando (<en ella> añadido en el espacio interlinear) U]** aquellas grandezas secretamente.

Solo los copistas de U y G2 aclaran que el Espíritu Santo obra en el alma o con el alma. Sin excluir la poligénesis, podría suponerse que el amanuense de U insertó “en ella” porque figuraba esta lección (o la de G2) en los márgenes o en el espacio interlinear de un *interpositus* común (podría tratarse incluso del mismo  $z_1$ ).

De estas primeras calas se deduce que el escriba de U pudo copiar ora de un manuscrito del grupo  $z_1$ , ora de un códice que presentaba las innovaciones de la *Llama B*. Lo que demuestra la contaminación de forma irrefutable es la contemporánea presencia de corrupciones pertenecientes a diferentes familias; y en U se dan, para más inri, errores comunes invisibles (de los que, por su naturaleza, no es probable que se percate un copista) tanto de la *Llama B*—2.114-5 “y en este (grano de mostaza *om.*) íntimo punto de la herida que parece (entonces *om.*) quedar en la mitad del corazon del espíritu que es donde se siente”—, como de la familia y—3.524 “linaje de contemplación”—. Como veremos en el apartado siguiente, el ms. U comparte sobre todo una serie de saltos de igual a igual con  $z$  que difícilmente podrían considerarse todos poligenéticos; además, algunas de sus innovaciones parecen depender de lecciones ilegibles o escritas mal en  $z$  que producen difracción:

- 1.258 estrique ] estruge U enxute R2 execute G2 N4 exerçite L2  
2.55 *Et iterum* ] y en otra parte U *om.* R2 N4 et interiora G2 L2  
2.271-2 purgado y macizado y adelgazado ] purgados y adelgazados  
U p. Y amaçizado y a. R2 p. y amaçilado y a. G2 p. y adelgazado L2  
(*om.* N4)

Dentro del grupo *z*, el testimonio U presenta algunas omisiones por *homoioteleuton* y una serie de innovaciones coincidentes ora con G2, ora con N4; no me voy a detener en su análisis, pero recordaré que, por lo que atañe a las coincidencias entre los contaminados U y N4, estas podrían remontarse no solo a un ascendiente del grupo *z*<sub>1</sub>, sino incluso a un modelo de la *Llama B*.

Las extrañezas del ms. U no terminan aquí. Como puso de manifiesto la edición crítica de 2008, este testimonio transmite también numerosas corruptelas presentes en el ms. G:

- U attesta delle cattive letture in comune a G (1.14 e 3.883-4) e alcune innovazioni caratteristiche indotte dallo stesso testo (inversioni di termini, sostituzioni per attrazione di parole vicine, sporadiche lacune, plurale per singolare...). Errori esclusivi di G U sono:
- 1.14 “desposeida” per “de él poseída”  
1.165 “y está” per “ya está” (*entrambi correggono “ya” da “y”*)  
1.214 “se entroduzga” per “se introduzca”  
1.283 “estos” per “estotros”  
1.438 “que <no que> la corte o que la acabe”  
2.81 “Y, [no] por eso” (*manca in G, aggiunto sul rigo in U*)  
2.210 “de ellas” per “de ella”  
2.431-2 “también el dicho” per “el dicho también”  
3.21 “puede y puede tener” per “tiene y puede tener”  
3.61 “luz y calor [de amor] de Dios” (*manca in G, aggiunto sul rigo in U*)  
3.501 “anichilado” per “aniquilado” (*manca in G, probabile corruttela nell’antigrafo*)  
3.538 “sino [aun] ahogándolos”  
3.680 “voluntad esté [vacía y] desasida”  
3.789 si [acaso] alguna vez  
3.841 “de aquella soledad” per “de la soledad”  
3.883-4 “señaladas mercedes” per “soberanas mercedes”

- 3.885 “vuestro uajo sentido” per “vuestro trabajoso sentido”  
3.1082 “*clarificatus sunt*” per “*clarificatus sum*”.<sup>29</sup>

Por lo general, la mayoría de estos errores no pertenecen a la categoría de los seguramente monogenéticos y no poseen, por lo tanto, un claro valor conjuntivo (incluso hay simples variantes gráficas, como 1.214 “se entroduzga”); no obstante, su número nos obliga a suponer que en U haya también rastros de contaminación con un tercer modelo bastante cercano a G (o, incluso, coincidente con este testimonio). Lo cual se puede justificar sin necesidad de conjeturar que el amanuense tuvo entre las manos efectivamente tres manuscritos —eventualidad que, en cualquier caso, no sería tan remota o peregrina si el códice U resultara de alguna forma implicado en el proceso de preparación de la *princeps* sanjuanista—, porque asimismo cabe imaginar que uno de los dos ascendientes principales utilizados ya presentara una esporádica contaminación con un tercer testimonio. Estos complejos cruces de transmisión horizontal (un manuscrito de *z*, otro de la *Llama B*, un códice próximo a G) hacen muy complicada la identificación de un texto-base, aunque se pueda deducir que los modelos que se alternan en U deben pertenecer sobre todo a la tradición A, puesto que a este testimonio contaminado solo llega un reducido abanico de innovaciones de la versión alargada.

## 8. LOS SALTOS POR *HOMOIOTELEUTON* DE LA *LLAMA A*

Zaccarello ha explicado muy bien la utilidad ecdótica de un examen de los diferentes fenómenos de salto óptico (*parablepsis*) que se producen dentro de una determinada tradición textual, sin soslayar los peligros y las dificultades que plantean ciertos casos particulares (a menudo no resulta fácil entender si estamos delante de una omisión o más bien de una interpolación)<sup>30</sup>. En efecto, siempre hay que tener muy en cuenta una simple regla: la probabilidad de coincidencia poligenética disminuye

---

29 Paola Elia y Paolo Tanganelli, *op. cit.*, p. LV.

30 Michelangelo Zaccarello, “Capitolo IV. Omissioni di copia da salto ottico: errore poligenetico o significativo?”, *Alcune questioni di metodo nella critica dei testi volgari*, Fiorini, Verona, 2012, pp. 109-135.

cuanto mayor es el número de casos en los que un mismo grupo de testimonios presenta los mismos saltos de igual a igual<sup>31</sup> (con independencia de que dichas lagunas sean de veras accidentales o reflejen más bien, como en ocasiones sucede, unas omisiones conscientes del copista<sup>32</sup>).

Por este motivo, el estudio de dichas lagunas puede considerarse, al menos en los textos en prosa de cierta extensión, una especie de ‘prueba del nueve’ para confirmar las familias establecidas a través de los errores significativos (es decir, mediante corrupciones seguramente monogénicas). Los saltos contabilizados en la *Llama A* corroboran el *stemma codicum* trazado, porque la mayoría de ellos se pueden atribuir a un único copista, mientras que solo en unos pocos casos dos escribas diferentes habrían incurrido en el mismo despiste y nunca se registran omisiones que, según la genealogía conjeturada, habrían cometido necesariamente tres o más amanuenses distintos.

Además, en una tradición con huellas de contaminación como la que estamos escudriñando, los saltos de igual a igual, así como el resto de las

---

31 “Se i salti fossero più d’uno e identici in più testimoni, la probabilità che ciò sia accaduto indipendentemente sarebbe invece prossima allo zero e dunque li classificheremmo come errori significativi”, Pasquale Stoppelli, *Filologia della letteratura italiana*, Roma, Carocci, 2008, p. 67. “Tuttavia, anche lacune di questo tipo [*saut du même au même*] si possono con sicurezza utilizzare, quando occorrono *in serie identica* in due o più manoscritti; oppure, anche isolate, *in un gruppo compatto di manoscritti*”, Franca Brambilla Ageno, *L’edizione critica dei testi volgari*, Padova, Antenore, 1984, p. 67. Véase también Alberto Blecua, *op. cit.*, p. 408. Además, en los textos con muchos *pièges à copiste*, como es el caso de los comentarios sanjuanistas que están plagados de repeticiones, habría que considerar asimismo, conforme sugiere Montanari, la relación numérica entre todos los lugares que podían propiciar saltos ópticos y los lugares donde efectivamente estos se han verificado: “È quindi agevole determinare, all’interno dell’opera considerata, quanti siano i luoghi che presentano un *piège à copiste* assimilabile a quello che vede la coincidenza in omisione, e calcolare il rapporto numerico fra le situazioni in cui la trappola è scattata e quelle che hanno invece visto un’*esemplazione fedele*. Nel caso si diano numerose situazioni identicamente propizie al salto da pari a pari, e solo in una si sia verificata corrispondenza nell’incidente, si potrà valutare non poligenetico, e dunque congiuntivo, l’errore, con quanta maggiore probabilità per quanto minore sia il grado di corrispondenza fra i due segmenti che avrebbero innescato l’errore”, Elio Montanari, *op. cit.*, p. 312.

32 Luciano Canfora, *El copista como autor*, trad. Rafael Bonilla Cerezo, Madrid, Delirio, 2014, pp. 22-23.



lagunas, pueden ayudarnos a entender la modalidad y la dirección de la contaminación, puesto que es forzoso asumir que en un código contaminado las lagunas procedan esencialmente del texto-base copiado y no del texto objeto de contaminación, siendo poco probable que las omisiones se transmitan de forma horizontal<sup>33</sup>.

Voy a reproducir a continuación el elenco completo de las omisiones por *homoioteleuton* de la tradición *A*; desafortunadamente, al no disponer de momento de un mapa completo de los saltos ópticos de la *Llama B*, las conclusiones acerca de U y N4, los códigos contaminados con modelos no identificados de la versión apócrifa, tendrán que ser muy prudentes.

### 8.1. *Catálogo de los saltos por homoioteleuton en la Llama A*

#### *Prólogo*

*Pr.* 15-16 querrá Su Majestad que para Vuestra Merced ] *om.* (*homoiot. de v. md.*) E I

*Pr.* 28-29 y harían morada en él; lo cual, había de ser haciéndole a él vivir y morar en el Padre, Hijo y Espíritu Santo ] *om.* (*homoiot.*) G2

*Pr.* 35-36 Porque, aunque es verdad que lo que éstas y aquéllas dicen todo es un estado de transformación ] *om.* (*homoiot. de transformación*) G2

#### *Llama 1*

1.34 de su Esposo, que es el Espíritu ] *om.* (*homoiot. de Spu*) G2 L2

1.45-50 de amor, que es la que hay entre el madero inflamado y la llama de él: que la llama es efecto del fuego que allí está. De donde, el alma que está en estado de transformación de amor, podemos decir que

---

33 Véanse también las puntualizaciones de D'Agostino sobre este punto: "L'osservazione di Giorgio Pasquali, che una lacuna non si trasmette per contaminazione, è ovviamente giusta, tuttavia può conoscere significative sfumature. Nessun copista ricorrerebbe a un modello diverso dal suo antigrafo solito per copiare una lacuna, ossia un vuoto, ma i vuoti sono circondati da testi. Quindi, se il codice P, appartenente alla famiglia β, trascrive un antigrafo ε dal quale sono stati strappati alcuni fogli, in quella porzione di testo può rivolgersi a un collaterale per rimediare il danno; può quindi prelevare da un codice Q, oltre che delle lezioni eccellenti, anche delle pericopi affette da errori, tra i quali possono esserci pure delle lacune" (Alfonso D'Agostino, *op. cit.*, p. 196).

su ordinario hábito es como el madero que siempre está embestido en fuego; y los actos de esta alma son la llama ] *om.* (*homoiot. de llama*) L2 1.64-5 que tienen oídos para oírlos, que, como digo, son las almas ] *om.* (*homoiot. de las almas*) D

1.86-7 esto es, vida de Dios y vida eterna. Ni dijera David allí “Dios vivo” ] *om.* (*homoiot. de Dios viuo*) G2 (L2 *es lagunoso en esta parte*)

1.87-8 Ni dijera David allí “Dios vivo”, sino porque vivamente le gustaba, aunque no perfectamente, sino como un viso de vida eterna ] *om.* (*homoiot. de vida eterna*) U

1.107 gracias, descubriéndola allí sus ] *om.* (*homoiot. de sus*) R2 N4 G2 (L2 *es lagunoso en esta parte*) [= **z sin U**]

1.109-10 delante de él todo el tiempo, jugando ] *om.* (*homoiot. de jugando*) T4 R2 G2 N4 (L2 *es lagunoso en esta parte*) [= **z sin U + T4**]

1.118-9 cuanto más interior ella es: porque cuanto más interior es ] y quanto mas interior U quanto mas interior ella es N1 quanto mas interior es R2 G2 y quanto es mas interior N4 quanto es mas interior L2 (*homoiot. de quanto mas interior*) [= **z con U**] *No se trata de z + N1, porque son dos saltos diferentes: z omite “ella es: porque cuanto más interior” (homoiot. de “cuanto más interior”); N1 omite “es: porque cuanto más interior” (homoiot. de es).*

1.122-3 Que, por cuanto el alma no puede obrar de suyo nada ] *om.* (*homoiot. de nada*) U

**1.138-9** está de una manera ilustrado y no ilustrado ] esta de una m. y lustrado (y no ilustrado *om.*) U R2 es una manera y lustrando G2 (L2 y N4 *son lagunosos en este lugar*) [= **z con U**]

1.147-8 pero no está en lo más profundo de ella, que es el medio de la tierra ] *om.* (*homoiot. de de la tierra*) U

1.173 más se va en él reconcentrando la luz y tanto ] *om.* (*homoiot. de mas se va*) U

1.182-4 pasa según el mayor ... unión de amor ] *om.* (*homoiot.*) N4

1.197-8 la suavidad de ] *om.* (*salto de “copiosidad de” a “suavidad de”*) U R2 G2L2 N4 [= **z con U**] *Es una microlaguna, ya que el texto reza: “con la afluencia y copiosidad de la suavidad de tu divino contacto”.*

1.231-2 Jeremías, “en sus huesos, y examinándola en fuego”, como dice ] *om.* L2 (*homoiot. de como dize*)

1.265-6 contra contrarios ] *om.* (*homoiot. de contrarios*) U (L2 *es lagunoso en este lugar*)

1.271 luz, y no siente la luz sobrenatural ] *om.* (*homoiot. de sobre natural*) U

- 1.294 y no siente las riquezas y bondad y deleites ] *om.* (*per homoiot.*)  
T4 D N1 R2 G2 L2 N4 [=y sin U]
- 1.358 que se cumpla lo que Dios quiere. Pero son tales las asomadas de gloria ] *om.* (*homoiot. de gloria*) G2 (L2 *es lagunoso en este lugar*)
- 1.386-7 en que solo se comprehende la unión del alma en el cuerpo, que es vida sensitiva ] *om.* (*homoiot. de sensitiva*) G2 (D y L2 *son lagunosos en este lugar*)
- 1.448-9 para él. Y así, los actos espirituales como en un instante se hacen; lo demás son disposiciones ] *om.* (*homoiot. de disposiciones*) G2 L2 (N4 *modifica el texto para subsanar la laguna*) [=z, sin U]
- 1.483 que verdaderamente son encuentros ] *om.* (*homoiot. de encuentros*) U (L2 *es lagunoso en este lugar*)
- 1.497-9 no llegaban a tus oídos – cuando con ansias y fatigas de amor, en que penaba la flaqueza de mi sentido y espíritu por la mucha flaqueza ] no llegauan a tus oydos para con ansias y fatigas de amor en que penauan la flaqueza (de mi sentido y espíritu por la mucha flaqueza *om.*) e impureza (*homoiot. de flaqueza*) G2 no llegaran a tus oidos por la flaqueza mia, e ympureza L2 (L2 *innova para subsanar las corruptelas presentes en el modelo común a G2*)

### Llama 2

- 2.31-2 infinito fuego de amor, cuando él quiere *om.*) (*homoiot. de quiere*) L2
- 2.70-1 hace mayor llaga y hace que la que antes era llaga ] *om.* (*homoiot. de llaga*) U
- 2.78 de esta manera, ya toda hecha una llaga de amor] *om.* (*homoiot. de llaga de amor*) U
- 2.80 y el que todo llagado, todo sano ] *om.* (*homoiot. de sano*) U (D *es lagunoso en este lugar*)
- 2.90 la llaga, porque grande es el que la hizo; y grande es ] *om.* (*homoiot. de grande es*) L2
- 2.108 se afervora la llama y se aviva el fuego ] *om.* (*homoiot. de fuego*) D N1 [=n]
- 2.232 gustándolas en sombra ] *om.* (*per omot. di en sombra*) L2 N4
- 2.234 es a saber de sustancia ] *om.* (*homoiot. de sustancia*) N4 (G2 L2) [=z, sin U]
- 2.234 es a saber de sustancia de Dios en sustancia ] *om.* (*homoiot. de sustancia*) G2 (L2 *es lagunoso en este lugar*)
- 2.241-2 que dice san Juan que se daría al que venciese, y en el cálculo

- ] *om.* (*homoiot. de el calculo*) R2 N4 G2 (L2) [=z **sin U**]  
2.244-5 Que, aunque en esta vida no se goza perfectamente como en la gloria, con todo eso, este toque, por ser toque de Dios, a vida eterna sabe ] *om.* (*homoiot. de a vida eterna saue*) L2  
2.255-6 conforme aquello que David dice: “Todos mis huesos dirán: Dios, ¿quién habrá semejante a ti?” ] *om.* N4 (conforme aquello ... Todos mis huesos *om.*) diran (dira G2) Dios quien avrá semejante a ti R2 G2 (*homoiot. de huesos*) (D y L2 *son lagunosos en este lugar*) [=z **sin U**]  
2.257 es menos, por esto baste decir ] *om.* (*homoiot. de decir*) T4  
2.266 tentaciones de muchas maneras en el sentido, y trabajos ] *om.* (*homoiot. de trabajos*) G2  
2.318-9 para daros bienes más de (más de *om.* U) adentro ] *om.* (*homoiot.*) T4 N1 R2 G2 N4 (D y L2 *son lagunosos en este lugar*) [=y **sin U**]  
2.347 esto es, cortarte el hilo de tus pecados ] *om.* (*homoiot. de pecados*) N4  
2.395-6 al hombre viejo, como el Apóstol lo amonesta, diciendo que desnuden al hombre ] *om.* (*homoiot. de hombre*) G2 (L2 *es lagunoso en este lugar*)  
2.416-7 y ya sólo es apetito de Dios ] *om.* (*homoiot. de de Dios*) U R2 N4 G2 L2 [=z **con U**]  
2.424 y la voluntad es voluntad de Dios ] *om.* (*homoiot. de de Dios*) R2 N4 G2 (D L2) [=z **sin U**]  
2.454 siempre nuevo ] *om.* (*homoiot. de nuevo*) **E (I) + G2**

### Llama 3

- 3.34-6 en un solo supuesto suyo, que es el Padre, o el Hijo, o el Espíritu Santo, siendo cada atributo de éstos el mismo Dios ] *om.* (*homoiot. de Dios*) N4 (en un solo supuesto ... Espíritu Santo *om.*) siendo como es cada atributo el mismo Dios L2 *En L2 no hay salto de igual a igual*  
3.43-4 todas ellas en una lámpara; y todas ellas son una lámpara ] todas ellas una lámpara U D N1 R2 G2 (L2 y N4 *son lagunosos en este lugar*) [=w **con U**] *En y la lección de T4: “todas ellas una lampara y todas ellas son una lampara”.*  
3.55-7 distintamente y según cada una. Porque, comunicándose él, siendo él todas ellas, y cada una de ellas, da al alma luz y amor divino según todas ellas ] *om.* (*homoiot. de segun todas ellas*) U *Probablemen-*

*te este salto es debido a la laguna de w en 3.56*

3.55-7 Porque, comunicándose

él, siendo él todas ellas, y cada una de ellas, da al alma luz y amor divino según todas ellas, y según cada una ] *om. (homoiot. de y según cada una)* R2 *Probablemente este salto es debido a la laguna de w en 3.56*

3.56 y cada una de ellas ] *om. (homoiot. de ellas)* N1 G2 N4 (U D R2 L2 *son lagunosos en este lugar*) [=w con U]

3.57 y según cada una de ellas ] *om. (homoiot. de ellas)* N4

3.63-5 en cuanto es sabiduría, le hace calor de amor de Dios en cuanto es sabio; y, según esto, ya Dios le es lámpara de sabiduría. Y el resplandor que le da esta lámpara ] *om. (homoiot. de y el resplandor que le da esta lámpara)* U G2 (N4 y L2 *son lagunosos en este lugar*) [=z, con U]

3.87 ayudando el ardor de la una al ardor de la otra ] y ayudando cada una al ardor de la otra (*homoiot. de ardor y arreglo conjetural*) U y assi dando el ardor en la otra (*homoiot. de ardor y arreglo conjetural*) N1 (y G2) ayudando el ardor de la otra (*homoiot. de ardor*) R2 G2 ayudándose el a. de la una al a. de la otra (*puede haber subsanado ope ingenii*) L2 (D *es lagunoso en este lugar*) [=w con U]

3.87-8 y la llama de una a la llama de la otra; así como la luz de la una da luz de la otra ] *om. (homoiot. de de la otra)* L2

3.90-1 en cada una de ellas, y en todas ellas más llagada y más sutilmente ] *om. (homoiot. de sutilmente)* U

3.108-9 sientes que te ama con sabiduría; siendo él bueno, sientes que te ama con bondad ] sientes que te ama con (sabiduría ... que te ama con *om.*) bondad (*homoiot.*) N1 G2 (N4) sientes que te ama con sabiduria (siendo él bueno ... bondad *om.*) (*homoiot.*) R2 (D *es lagunoso en este lugar*) [=w sin U] R2 *enmienda por conjetura, sustituyendo "bondad" por "sabiduría"*

3.111-3 siendo él piadoso y clemente, sientes que te ama con mansedumbre y clemencia ] *om. (homoiot. de siendo)* G2 (L2 y N4 *son lagunoso en este lugar; U subsana la laguna en el margen*) [=z, sin U]

3.139-40 con el ímpetu que él desea. Y así, aunque son lámparas de fuego, son aguas vivas del espíritu ] *om. (homoiot. de del espíritu)* L2 (N4 *es lagunoso en este lugar*)

3.147-8 era agua, y, cuando de fuera servía de sacrificar, era fuego. Y así, este espíritu de Dios, en cuanto está escondido ] *om. (homoiot. de escondido)* D

3.149-50 está, como agua suave y deleitable, hartando la sed del espíritu en la sustancia del alma ] *om. (homoiot. de del alma)* D

- 3.166-7 fuera de ella, sino como las que están ] *om.* (*homoiot. de que estan*) U
- 3.172 de aire, ni son solo ] *om.* (*homoiot. de son solo*) D N1 R2 N4 G2 L2 [=w sin U]
- 3.179-81 de Dios y el alma juntos, no solo son resplandores, sino glorificaciones de Dios que hace al alma, porque estos movimientos ] *om.* (*homoiot. de estos mouimientos*) U
- 3.191-2 (porque) el aire está en su esfera no se hace. Y así, aunque (porque y) ] *om.* (*homoiot. de porque, variante del subarquetipo y*) D
- 3.232 gustándolas en sombra (G2) ] *om.* (*homoiot. de en sombra*) N4 L2
- 3.233 en sombra de Dios ] *om.* (*homoiot. de de dios*) G2
- 3.237 infundido en sombra de deleite de Dios ] *om.* (*homoiot. de deleite de dios*) U
- 3.357 todo lo que puede por vía de voluntad ] *om.* (*homoiot. de de voluntad*) T4
- 3.362-3 porque todos son disposiciones para la unión del matrimonio ] *om.* N4 (*homoiot. de del matrimonio*) (L2 *es lagunoso en este lugar*)
- 3.431 Que, no sabiendo ellos más que para principiantes ] *om.* U (*homoiot. de principiantes*) (N4 *es lagunoso en este lugar*)
3. 475-6 amorosa simple y sencilla, como quien abre los ojos con advertencia ] *om.* (*homoiot. de aduertenzia*) L2
- 3.478-9 amorosa, también el alma trate con él en modo de recibir con noticia o advertencia sencilla ] *om.* (*homoiot. de çenzilla*) L2
- 3.574 ni casi nada lo que se interpuso, es entonces mayor el daño ] *om.* (*homoiot. de daño*) N1 R2 G2 N4 (D y L2 *son lagunosos en este lugar*) [= w sin U]
- 3.591 que es menester que hagáis de vuestra partes actos ] *om.* (*homoiot. de actos*) U
- 3.631 Dispón tú de ese natural ] *om.* (*homoiot. de sobrenatural / natural*) U
- 3.643-4 y el ir adelante ] *om.* (*homoiot. de ir adelante*) T4
- 3.660-1 hiera más en la una que en la otra. Y así algunas veces ] *om.* U G2 (*homoiot. de algunas veçes*) toca mas en la una que en la otra, y asi a. v. (*posible arreglo conjetural*) L2 *Es posible que en z<sub>1</sub> no se leyera claramente o se omitiera el verbo "hiera".*
- 3.662-4 y a veces también todo inteligencia ... sin ninguna inteligencia ] *om.* (*homoiot. de inteligencia*) G2

3.687-90 pues que todos los otros jugos y gustos de todas ellas tiene desechados y le son desabridos. Y así, no hay que tener pena, que, si la voluntad no puede reparar en jugos y gustos de actos particulares, adelante va; pues el ] pues que todos los jugos y gustos de actos particulares adelante va desechando, y le son desabridos, y así no hay que tener pena, y (y *om.* N1) que si la voluntad no puede reparar en jugos y gustos de actos particulares adelante va, pues el (<el> N1) R2 N1 pues que todos los otros jugos y gustos de actos particulares, adelante va; pues el G2 y sobre todos otros jugos y gustos de actos particulares: y así no ay que tener pena, que adelante va N4 (pues que todos los otros jucos ... actos particulares *om.*) y siempre va adelante pues el L2 (D *es lagunoso en este lugar*) [=w sin U] *Es una inversión más que un homoioteuton; el copista de w antes salta "de todas ellas tiene ... en jugos y gustos" (homoiot. de "jugos y gustos") y luego copia la frase omitida; N4 retoca el texto para subsanar el error y G2 elimina "desechando ... adelante va" (acaso por homoiot. de "adelante va").*

3.698-9 segura va vacía de forma y figura ] *om.* (*homoiot. de forma y figura*) N1 R2 G2 L2 (D y N4 *son lagunosos en este lugar*) [=w sin U]

3.705-6 esto es, que no pasa del sentido animal ] *om.* (*homoiot. de animal*) U G2 (L2) (no pasa N4) [=z, con U] N4 *corrige ope codicum u ope ingenii*

3.726-8 porque el sentido, ni su obra, no es capaz del espíritu. Y cuánto él precia esta tranquilidad y adormecimiento o aniquilación de sentido ] *om.* (*homoiot. de sentido; el copista subsana la laguna con una interpolación escrita en el margen: que es sin las operaciones dellas y quanto el prezia esta tranquilidad y adormecimiento del sentido*) L2

3.741-2 en entremeter su tosca mano en cosa que no entienden, no dejándola para quien mejor la entienda ] *om.* (*salto entiende/entienda*) U

3.763-4 y no cualquiera que sabe pulirla ] *om.* (*salto pulirla / pulir*) T4

3.764-5 ni cualquiera que sepa pintarla sabrá ] *om.* (*homoiot. de pintarla*) U

3.786 para ganarlos a todos ] *om.* (*homoiot. de a todos*) N1

3.787-8 y adjudicas para ti la anchura y libertad ] *om.* (*homoiot. de libertad*) N1 R2 G2 N4 (D L2) [=w sin U]

3.793 hay entre los casados, los cuales no son celos que ] *om.* (*homoiot. de celos que*) T4

3.858 como siempre lo ha de costumbre, para que no pase del sentido al espíritu ] *om.* (*homoiot. de del sentido al espíritu*) T4 N1 R2 G2 L2 N4 (D) [=y sin U]

3.891-2 que dije arriba, de la manera que allí lo dije ] que dixé (*homoiot.*) G2

3.934-5 profundidad, cuanto es profunda la inteligencia y el amor, etc.; y que tienen tanta ] *om.* (*homoiot. de tienen tanta*) N4

3.956-7 no teniendo luz de algunas cosas naturales ] *om.* (*homoiot. de acerca de lo*) U

3.969-70 un abismo de tiniebla a otro abismo ] *om.* (*homoiot. de abismo*) G N1 G2 N4 un a. de tinieblas llama a otro abismo U y llama a otro abismo (*arreglo ope ingenii*) D un abismo de abismo R2 (*arreglo ope ingenii*) (L2 *es lagunoso en este lugar*) [=w sin U + G]

3.993 por no de Dios ] *om.* (*homoiot. de Dios*) D N1 R2 G2 (L2 *es lagunoso en este lugar* y N4 *sigue un modelo de Llama B*) [= w sin U]

3.1032 estando clarificadas y encendidas en Dios ] *om.* (*homoiot. de Dios*) E I N4 LIB (N4 *sigue un modelo de Llama B*) [=a]

3.1035-6 Porque aquí, de la misma manera que lo reciben ] *om.* (*homoiot. de recibe/n*) U

3.1042-3 recibe la sabiduría divina, hecho el entendimiento uno con el de Dios ] se unio con el de Dios (*enmienda conjetural de un salto por homoiot. de entendimiento*) U

3.1045-6 es el primor con que ella da a Dios en Dios la misma bondad ] *om.* (*homoiot. de bondad*) N4 *El mismo salto en el ms. Q de Llama B*

3.1057-8 y la operación de ella y de Dios es una ] *om.* (*homoiot. de es una*) T4 N1 D R2 G2 L2 (N4 *sigue un modelo de Llama B*) [=y sin U]

3.1071-2 pues él en sí siempre se es el mismo ] *om.* (*homoiot. de mismo*) D N1 R2 G2 (L2 *es lagunoso* y N4 *sigue un modelo de Llama B*) [=w sin U]

3.1104 y acerca de este rastro de fruición, ni más ni menos ] *om.* (*homoiot. de acerca*) N4

#### Llama 4

4.22 unido, ¡cuán mansa y amorosamente ] *om.* (*homoiot. de mente: estrechamente // amorosamente*) N4

4.36-7 bálsamos y especies odoríferas y flores del mundo se trabucan y menean, revolviéndose para dar suavidad, y que todos los ] *om.* (*homoiot. de que todos los*) L2

4.46-7 como dice San Pablo, “con el Verbo de su virtud”, todas ] *om.* (*homoiot. de todas*) N1

4.59-60 en cuanto tienen ser criado, y las ve allí en él con su fuerza,



- raíz y vigor, es tanto lo que conoce ser Dios ] *om.* (*homoiot. de Dios*) L2  
4.71 parécete que Dios ] *om.* (*homoiot. de Dios*) N4  
4.72-3 cual efecto se puede decir que Dios se mueve, según el ] *om.*  
(*homoiot. de según el*) G2  
4.83-4 virtual y presencial y sustancialmente, viendo el alma lo que  
Dios es en sí ] *om.* (*homoiot. de en si*) N1  
4.83-4 teniéndolas todas en sí virtual y presencial y sustancialmente,  
viendo el alma lo que Dios es en sí y lo que es en sus criaturas ] *om.*  
(*homoiot. de sus criaturas*) G2  
4.101-2 de su malicia; y el bueno piensa bien de los demás, saliendo  
aquel juicio ] *om.* (*homoiot. de juicio*) G2 (L2 es lagunoso) *Podría ser  
un error de z, ya que N4 sigue un modelo de Llama B.*  
4.110-1 venga de Dios, y el hombre ] *om.* (*homoiot. de hombre*) N4  
(L2 es lagunoso)  
4.112-3 y nuestro levantamiento es levantamiento de Dios ] *om.* (*ho-  
moiot. de de Dios*) U N4 (L2 es lagunoso) *El mismo salto en el ms. Q  
de Llama B.*  
4.123-4 porque siendo comunicación de la excelencia de Dios ] *om.*  
(*homoiot. de excelencia de dios*) T4 N4 (L2 es lagunoso) *El mismo salto  
en el ms. Q de Llama B.*  
4.157-8 mostrando al espíritu su grandeza con blandura y amor a  
excusa del natural ] *om.* (*homoiot. de natural*) U  
4.171-2 de su poder y el amor de su bondad, la comunica fortaleza ]  
*om.* (*homoiot. de la fortaleza*) D  
4.189 en otras no mora solo ] *om.* (*homoiot.*) D N1 G2 (L2 es lagu-  
noso) [=n + G2 (L2)] *Podría ser un error de n + z, ya que N4 sigue un  
modelo de Llama B.*  
4.189-90 solo y en otras no mora solo; en unas mora ] *om.* (*homoiot.  
de en unas mora*) L2  
4.204-5 que, aunque le sentía y gustaba, era como el amado dormido  
en el seno ] *om.* (*homoiot. de seno*) N4 (L2)  
4.204-5 antes en su seno; que, aunque le sentía y gustaba, era como el  
amado dormido en el seno ] antes en su seno de su esposa (*homoiot.*) L2

Las omisiones por *homoioteleuton* de este catálogo que resultan menos interesantes para nuestro análisis son los que se hallan en un único manuscrito conservado (repárese, además, en la ausencia de lagunas de este tipo en G y en el hecho que el ms. I no incurra en saltos individuales, ya que solo reproduce los que estaban en el ms. E):

**U:** 1.87-8, 1.122-3, 1.147-8, 1.173, 1.265-6 (*L2 es lagunoso en este lugar*), 1.271, 1.483 (*L2 es lagunoso en este lugar*), 2.70-1, 2.78, 2.80, 3.55-7 (*para arreglar el salto de w en 3.56*), 3.90-1, 3.166-7, 3.179-81, 3.237, 3.431, 3.591, 3.631, 3.741-2, 3.764-5, 3.956-7, 3.1035-6, 3.1042-3, 4.157-8

**T4:** 2.257, 3.357, 3.643-4, 3.763-4, 3.793

**D:** 1.64-5, 3.147-8, 3.149-50, 3.191-2, 4.171-2

**N1:** 1.118-9, 3.786, 4.46-7, 4.83-4

**R2:** 3.55-7 (*para arreglar el salto de w en 3.56*)

**G2:** *Pr.* 28-29, *Pr.* 35-36, 1.86-7 (*L2 es lagunoso en este lugar*), 1.358 (*L2 es lagunoso en este lugar*), 1.386-7 (*L2 es lagunoso en este lugar*), 2.234 (*L2 es lagunoso en este lugar*), 2.266, 3.111-3 (*N4 es lagunoso en este lugar*), 3.233, 2.395-6 (*L2 es lagunoso en este lugar*), 3.662-4, 3.891-2, 4.72-3, 4.83-4, 4.101-2

**L2:** 1.45-50, 1.231-2, 2.31-2, 2.90, 2.244-5, 3.87-8, 3.139-40 (*N4 es lagunoso en este lugar*), 3. 475-6, 3.478-9, 3.726-8, 4.36-7, 4.59-60, 4.189, 4.204-5

**N4:** 1.182-4, 2.234, 2.347, 3.57, 3.362-3 (*L2 es lagunoso en este lugar*), 3.934-5, 3.1045-6, 3.1104, 4.22, 4.71, 4.110-1, 4.204-5

En cambio, resulta iluminadora la peculiar distribución de dichas lagunas entre las diferentes familias del *stemma codicum*. Dejo de lado de momento el grupo  $z_1$ , dentro del cual la situación es más compleja por la contaminación de N4 y porque L2 es un *rifacimento*, así como por los problemas que plantea el testimonio U:

<i>Ascendiente</i>	Número	<i>Loci</i>
<i>y</i>	4	1.294 [ <i>sin U</i> ], 2.318-9 [ <i>sin U</i> ], 3.858 [ <i>sin U</i> ], 3.1057-8 [ <i>sin U</i> ]
<i>w</i>	12	3.43-4 [ <i>con U</i> ], 3.56[ <i>con U</i> ], 3.87 [ <i>con U</i> ], 3.108-9 [ <i>sin U</i> ], 3.172 [ <i>sin U</i> ], 3.574 [ <i>sin U</i> ], 3.687-90 [ <i>sin U</i> ], 3.698-9 [ <i>sin U</i> ], 3.787-8 [ <i>sin U</i> ], 3.969-70 [ <i>sin U + G</i> ], 3.993 [ <i>sin U</i> ], 3.1071-2 [ <i>sin U</i> ]
<i>n</i>	2	2.108, 4.189 [+ <i>G2</i> ; pero podría ser de $z_1$ ]
<i>z</i>	9	1.107 [ <i>sin U</i> ], 1.109-10 [ <i>sin U + T4</i> ], 1.118-9 [ <i>con U</i> ], <b>1.138-9</b> [ <i>con U</i> ], 1.197-8 [ <i>con U</i> ], 2.241-2 [ <i>sin U</i> ], 2.255-6 [ <i>sin U</i> ], 2.416-7 [ <i>con U</i> ], 2.424 [ <i>sin U</i> ]
<i>a</i>	1	3.1032
E (I)	2	<i>Pr.</i> 15-16, 2.454 [+ <i>G2</i> ]

Como se puede apreciar, solo en 3 casos (sobre 30) dos amanuenses diferentes habrían caído de forma autónoma en el mismo error: *n* y G2 en 4.189, *z* y T4 en 1.109-10, E y G2 en 2.454; lo cual parece corroborar la regla enunciada arriba: cuanto más crece el número de casos en los que un grupo de testimonios reproduce un mismo salto óptico, tanto menos probable será su origen poligénico.

## 8.2. *La posible contaminación de n*

La tabla de los principales saltos por *homoiteleton* nos debería sugerir algo más. Resulta curioso, en efecto, que las omisiones de *w* se concentren todas en el comentario de la tercera canción (donde, además, el ms. D es lagunoso), mientras que los saltos de igual a igual de *z* se localizan enteramente en el comentario de las primeras dos canciones. Una distribución tan caprichosa tendría que hacernos sospechar de alguna perturbación en la parte alta de la familia *y*. Y entre las distintas hipótesis que se podrían barajar para explicar tan extraña casuística, parece lógico explorar sobre todo la pista de una posible contaminación de lecciones en *n* o, incluso, de un cambio de modelo por parte del copista de este testimonio perdido; es decir, cabe pensar que *n* siga (o contamine con) un manuscrito próximo a T4 principalmente en la declaración de las primeras dos canciones (obsérvese: supongo que se trate de un colateral de T4 porque este testimonio debía presentar las lagunas de *y* en 1.294 y 2.318-9). Esto explicaría la extraña secuencia de omisiones por *homoiteleton* de *z* y de *w*. En realidad, los saltos de *z* en el comentario de la primera y la segunda canción podrían ser sobre todo lagunas de *w* (pero la contaminación de *n* en esta sección del texto nos las ocultaría como corruptelas de *w*, haciéndonos creer que son todos errores de *z*).

En efecto, los errores significativos de *w* afloran del mismo modo precisamente en la declaración tanto de la tercera como de la cuarta canción:

3.81 “conocio y como” *en lugar de* “conoció y amó”

3.238 “gustando la sombra” *en lugar de* “gustando la gloria de Dios en sombra de gloria”

3.244 “aquel alma” *en lugar de* “aquí el alma”

- 3.625 omisión de “para entrar”
- 3.678 “el mouedor mejor e infunde este” *en lugar de* “mejor el move-dor e infusor de este”
- 3.881 “inquieta” *en lugar de* “quita”
- 3.894 “leuantarla” *en lugar de* “libertarla”
- 3.961 “la luz” *en lugar de* “la haz” (*atraído por el anterior* “lux”)
- 3.985 “las curara” *en lugar de* “las cebará”
- 3.1009 “conozcan” *en lugar de* “nazcan”
- 3.1031 “uentaja” *en lugar de* “entrega”
- 3.1040 omisión de “es a saber: extraños”
- 4.185 “Dios ... que” *en lugar de* “Dice ... porque”
- 4.209-10 “noticia” *en lugar de* “motica”;

mientras que los errores supuestamente de *w* en el comentario de las primeras dos canciones son todos pequeños gazapos de naturaleza poligenética:

- 1.201 sus potencias y su sustancia ] sus p. y (su *om.*) sustancia (*haplografía*) U D N1 R2 G2 N4 (su s. y potencia L2)
- 1.384 saber ] a s. U D N1 R2 G2 N4
- 2.12 pónelos ] poneles U D N1 R2 N4 ponelas G2
- 2.445 Y ] *om.* D N1 R2 G2 N4

A fin de cuentas, en la edición de 2008 ya se había apuntado la posibilidad de una estrecha relación entre T4 y *n*:

I rapporti di T4 con la tradizione non sono molto manifesti, date le varianti ugualmente corrette o gli errori poligenetici che condivide con alcuni testimoni. Come si vede nello stemma, tuttavia, non escludiamo una certa vicinanza di T4 alla costellazione di due manoscritti affini molto difettosi N1 e D, come dimostra la corruttela di N1 “a navegar” per (3.619-20) “a negarse” 253, correlata alla dittografia di T4 “a anegarse”, e la cattiva lettura 4.33 “mas” (T4 D) per “mayor” derivante dall’abbreviatura “*may.r*” attestata da N1. Diamo altri errori comuni a T4 N1 D:

- (*Epigrafe*) [por el mismo que las compuso]
- 1.155 “llege” (T4) “llegue” (N1 D) per “ha llegado”
- 1.225 “porque ésta [es] cura y medicina”

- 1.252 “cercome” per “cerrome”
- 1.313 “le es tan grave” per “le es tan grande”
- 2.105 “cauterizada subidamente” per “cauterizarla subidamente”
- 2.251 “unción del Espíritu [Santo]”
- 2.382 “La otra [es] vida espiritual”
- 4.175 “abrançandola” per “abrazándola”.<sup>34</sup>

Y a esta lista podrían agregarse fácilmente más innovaciones:

- Pr.* 20 con cuya ] en c. T4 D N1
- 1.92 ardor ] amor T4 D N1 + U
- 1.133 ni bajo ] y b. T4 D N1 + G
- 1.255 es cura] (es *om.* T4 D N1) cura
- 1.293 se satisfacer ] (se *om.*) s. T4 D N1
- 1.332 eres ] *om.* T4 D N1
- 1.338 beatifica vista ] v. b. (*inversión*) T4 D N1 + U
- 1.355 con gran ] (con *om.*) gran T4 D N1
- 1.369 del podar ] de p. T4 D N1
- 1.420 Juan ] Pedro T4 N1 (*om.* D Pablo G E I U R2 G2) (*error del arquetipo o del original*)
- 2.35 le llama ] (le *om.*) llama T4 D N1
- 2.183-4 rehuya ] r. (*corr.* huya) T4 huyga D N1
- 2.266-7 y tentaciones y tribulaciones ] y tribulaciones y (y *om.* D) tentaciones T4 D N1 +U (y tentaciones *om.*) y tribulaciones G (y *om.*) tentaciones y (y *om.*G2) tribulaciones R2 G2 N4
- 2.298 aquello que dice ] lo q. d. T4 D N1
- 2.369 no solo entrar ] no solamente entrar T4 D N1
- 2.381 corporal y natural ] n. y c. (*inversión*) T4 D N1 + U
- 2.383 es vida ] (es *om.*) v. T4 D N1
- 3.473 el alma también ] el a. (también *om.*) T4 N1 (*om.* D)
- 3.495 La cual ] lo c. T4 N1 + U (*om.* D)
- 3.678-9 le pega al ] le paga al T4 N1 + U (*om.* D)
- 3.764 sabrá ] sabe T4 N1 (*om.* D)
- 3.836 la ] las T4 N1 (*om.* D)

Ahora ya se puede afirmar que todas estas corruptelas, concentradas principalmente en la explicación de las primeras dos canciones, ratifican que,

---

34 Paola Elia y Paolo Tanganelli, *op. cit.*, p. LXII.

en la primera mitad del comentario, el modelo principal de  $n$  fue con toda probabilidad un testimonio muy próximo a T4, y que, en consecuencia, en  $n$  (o en un ascendiente suyo) debió verificarse una contaminación tanto de ejemplares como de lecciones.

### 8.3. De nuevo acerca de la contaminación de U

Huelga reflexionar asimismo sobre los saltos ópticos de  $y$ ,  $w$  y  $z$  que se transmiten a U a través del modelo del grupo  $z$ , manejado por su copista:

Ascendiente	Número	Loci
$y$	4	1.294 [sin U], 2.318-9 [sin U], 3.858 [sin U], 3.1057-8 [sin U]
$w$	12	<b>3.43-4 [con U], 3.56[con U], 3.87 [con U]</b> , 3.108-9 [sin U], 3.172 [sin U], 3.574 [sin U], 3.687-90 [sin U], 3.698-9 [sin U], 3.787-8 [sin U], 3.969-70 [sin U + G], 3.993 [sin U], 3.1071-2 [sin U]
$z$	9	1.107 [sin U], 1.109-10 [sin U + T4], <b>1.118-9 [con U], 1.138-9[con U], 1.197-8 [con U]</b> , 2.241-2 [sin U], 2.255-6 [sin U], <b>2.416-7 [con U]</b> , 2.424 [sin U]

La distribución de estas lagunas es coherente con la hipótesis de una alternancia de modelos por lo que se refiere al texto-base. Desde luego, sería útil tener en cuenta también las omisiones de  $z$ , pero su individuación es ardua por los motivos ya recordados (contaminación en N4 y reescritura en L2), así que me limitaré a señalar las omisiones por *homoioteleuton* que U comparte con G2, porque sospecho que este testimonio es el más cercano al modelo de  $z$ , que tuvo entre las manos el amanuense de U: 3.63-5 (L2 y N4 son lagunosos en este lugar), 3.660-1 y 3.705-6. En efecto, U y L2 no coinciden nunca en los saltos de igual a igual, mientras que U y N4 lo hacen solo al final (4.112-3); pero es esta una laguna que podría proceder de la tradición de la *Llama B*, porque está presente también en el ms. Q. Estos datos sugieren por lo menos los siguientes cambios de modelo en el ms. U (con la indicación “Modelo/s diferente/s” me refiero a un códice de la *Llama B* o bien a un testimonio cercano a G):

Modelo/s diferente/s: 1.107 ( $z$  sin U), 1.109-10 ( $z$  sin U)

Modelo de  $z$ : 1.118-9 ( $z + U$ ), 1.138-9 ( $z + U$ ), 1.197-8 ( $z + U$ )

Modelo/s diferente/s: 1.294 (*y sin U*), 2.318-9 (*y sin U*), 2.241-2, (*z sin U*), 2.255-6, (*z sin U*)

Modelo de  $z_i$ : 2.416-7 (*z + U*)

Modelo/s diferente/s: 2.424 (*z sin U*)

Modelo de  $z_i$ : 3.43-4 (*w + U*), 3.56 (*w + U*), 3.63-5 (*G2 + U*), 3.87 (*w + U*)

Modelo/s diferente/s: 3.108-9 (*w sin U*), 3.172 (*w sin U*), 3.574 (*w sin U*)

Modelo de  $z_i$ : 3.660-1 (*G2 + U*)

Modelo/s diferente/s: 3.687-90 (*w sin U*), 3.698-9 (*w sin U*)

Modelo de  $z_i$ : 3.705-6 (*G2 + U*)

Modelo/s diferente/s: 3.787-8 (*w sin U*), 3.858 (*y sin U*), 3.969-70 (*w sin U*), 3.993 (*w sin U*), 3.1057-8 (*y sin U*), 3.1071-2 (*w sin U*)

#### 8.4. *Los saltos por homoioteleuton dentro del grupo $z_1$*

Las omisiones debidas a *homoioteleuton* de  $z_1$  deberían ser siete, considerando que, a partir del párrafo 67 de la tercera canción, N4 cambia su modelo y empieza a seguir como texto-base un manuscrito de la versión apócrifa:

1.448-9 para él; y así ... son disposiciones ] *om. (homoiot. de disposiciones) G2 L2 (N4 modifica el texto para subsanar la laguna) [=z<sub>1</sub> sin U]*

2.234 es a saber de sustancia ] *om. (homoiot. de sustancia) N4 (G2 L2) [=z<sub>1</sub> sin U]*

3.63-5 en cuanto ... le da esta lámpara ] *om. (homoiot. de y el resplandor que le da esta lámpara) U G2 (N4 y L2 son lagunosos en este lugar) [=z<sub>1</sub> con U]*

3.111-3 siendo él piadoso ... y clemencia ] *om. (homoiot. de siendo) G2 (L2 y N4 son lagunoso en este lugar; U subsana la laguna en el margen) [=z<sub>1</sub> sin U]*

3.705-6 esto es, que no pasa del sentido animal ] *om. (homoiot. de animal) U G2 (L2) (no pasa N4) [=z<sub>1</sub> con U] (N4 corrige ope codicum u ope ingenii)*

4.101-2 de su malicia ... juicio ] *om. (homoiot. de juicio) G2 (L2 es lagunoso) (podría ser un error de  $z_p$ , ya que N4 sigue un modelo de Llama B)*

4.189 en otras no mora solo ] *om. (homoiot.) D N1 G2 (L2 es lagu-*

*noso*) [=n + G2 (L2)] (podría ser un error de n + z<sub>1</sub>, ya que N4 sigue un modelo de Llama B)

Es posible, además, que N4, antes del cambio de ascendiente, haya corregido *ope codicum* algunas lagunas presentes en el manuscrito del grupo z<sub>1</sub>; lo cual significa que podría sospecharse que fueran saltos ópticos de z<sub>1</sub> también 1.34 y 1.496-8 (omisiones de G2 y L2), además de aquellos de G2 en partes donde L2 es lagunoso (1.86-7, 1.358, 1.386-7, 2.234, 2.395-6).

Finalmente, es significativo que G2 y N4 no compartan saltos de igual a igual, mientras que L2 y N4 coinciden en cuatro lagunas: 3.34-6 (donde en L2 falta solo la primera parte de la frase omitida por el copista de N4), 2.232, 3.232 y 4.204-5 (aquí L2 omite un fragmento ligeramente más largo). Sin duda L2 y N4 deben ser colaterales y derivar de un mismo modelo (z<sub>2</sub>), cuya existencia, a fin de cuentas, parece certificada por una larga serie de errores monogenéticos:

- 1.137-40 sino toda de una manera ... En las cosas ] *om.* L2 N4
- 1.411 Dios ver ] ver dios L2 N4
- 1.464 ni acuerdo de que se corte ] *om.* L2 N4 (ni acuerde (de *om.*) que se cuerte G2)
- 2.110 al trabucamiento ] *om.* L2 N4
- 2.191-2 por su limpieza ] *om.* L2 N4
- 2.232 arriba ] *om.* L2 N4
- 2.240 y callarlo ] *om.* L2 N4
- 2.321-2 de tentarlos más adentro ] *om.* L2 N4
- 3.40 actualmente ] *om.* L2 N4
- 3.317 en mí ] *om.* N4 L2
- 3.649-50 y actos ] *om.* N4 L2
- 3.670 ni entender cosa más particular ] (ni entender cosa *om.*) particular mas N4 L2
- 3.672 Introdújome ] metiome N4 L2
- 3.673-4 este puesto: que, si cesa ] este estado porque dexa N4 L2
- 3.674-5 cuanto eran de su parte ] *om.* N4 L2
- 3.678-9 le pega al ] le (lo L2) pega e infunde en el L2 N4 (le paga al U T4 N1 le paga el G2)
- 3.693-4 Y así, la voluntad para ir a Dios, más ha de ser desarrimándose ... que arrimándose ] De lo qual se colige que para que la v. se



llegue a dios se ha de dasarrimar ... (que arrimándose *om.*) L2 N4  
3.694-5 Y así, cumple bien el precepto  
de amor ] para que cumpla perfectamente el precepto L2 y para que  
cumpla el precepto perfectamente N4  
3.728-9 y eficaz ] *om.* N4 L2  
3.956 conviene a saber ] *om.* N4 L2  
3.1007 sonle a él como locura ] *om.* L2 N4  
3.1030 como habemos dicho ] *om.* N4 L2

## 9. APÉNDICE: ACERCA DE LA *PRINCEPS*

La *princeps* de 1618 (P) debería pertenecer a la familia *y*, conforme indican algunos errores ya comentados como “linaje” por “lenguaje” (3.524) e “invisible” por “indecible” (4.122)<sup>35</sup>. Con toda certeza, se trata de un texto contaminado bastante alejado del autógrafo o idiógrafo sanjuanista, aunque en la dedicatoria inicial Gaspar de Borja aluda a los “papeles originales”<sup>36</sup> utilizados y el padre Diego de Salablanca, en los *Apuntes y advertencias*, declare: “Hanse mirado con atención diferentes escritos y papeles de estas *Obras*, y buscado con cuidado los originales, y así sale conforme a ellos este texto impreso, que es el verdadero y legítimo”<sup>37</sup>.

En efecto, el texto-base de P parece formar parte del grupo *z* o, para ser más exactos, del grupo *z<sub>1</sub>* (G2, L2 y N4). La variante de este ascendiente “respiración de Dios” en lugar de “aspiración de Dios”, en el penúltimo párrafo de la cuarta canción, es sin duda invisible *y*, en consecuencia, incorregible tanto *ope ingenii* como *ope codicum*, razón por la cual se transmite a la *princeps*; pero esta corrupción se podría tachar de supuestamente poligénica, dada la cercanía de “respira” y los pocos grafemas que mudan:

---

35 Sobre la tradición impresa de la *Llama*, véanse Paola Elia, “Ritocchi apocrifi nella trasmissione a stampa della *Llama de Amor viva* di Juan de la Cruz”, *Filologia dei testi a stampa*, Mucchi, Modena 2005, pp. 195-212; y Paola Elia y Paolo Tanganelli, *op. cit.*, pp. XL-XLIV.

36 San Juan de la Cruz, *Obras espirituales que encaminan una alma a la perfecta unión con Dios... Con vna resunta de la vida del Autor, y unos discursos por el P. F. Diego de Jesus Carmelita descalzo, Prior del Conuento de Toledo*, Viuda de Andrés Sánchez Expeleta, Alcalá, 1618, pp. [14]-[16] del paratexto.

37 *Ibidem*, p. 620.

4.227-8 aspiración ] respiración (*por atracción del precedente respira*)  
G2 L2 (N4 *en esta parte sigue la Llama B*)

LLA 4.16 Mas, en este recuerdo que el Esposo hace en esta alma perfecta, todo es perfecto, porque él lo hace todo. Y entonces en aquel excitar y recordar, al modo de como cuando uno recuerda y respira, siente el alma la [**aspiración E I G U T4 D N1 R2 LB (=N4) / respiración G2 L2 + P**] de Dios, y, por eso, dice:

¡Y en tu aspirar sabroso,  
de bien y gloria lleno,  
cuán delicadamente me enamoras!

En cambio, no es factible cuestionar la validez del error común que vincula a P con la familia  $z_i$  en el párrafo 26 de la segunda canción. San Juan de la Cruz cita el *Eclesiastés* (X, 4) y repite dos veces la palabra “curación” para traducir “curatio” de la *Vulgata*; sin embargo, el escriba de  $z_i$  se confunde y el padre Salablanca no se percata de la corruptela: “Si el espíritu del que es poderoso descendiere sobre ti, no dejes tu lugar (esto es, el lugar y puesto de tu *corazón*, que es aquel trabajo); porque la curación...”:

2.345-6 tu curación ] tu corazón G2 L2

2.345-6 el lugar y puesto ... trabajo ] (el lugar y puesto ... que es aquel *om.*) la tribulación y trabajo N4

LLA 2.26 “Si el espíritu del que es poderoso descendiere sobre ti, no dejes tu lugar” (esto es, el lugar y puesto de tu [**curación E I G U T4 D N1 R2 / corazón G2 L2 + P / (om. N4)**], que es aquel trabajo); “porque la curación...”

**P:** “Si el espíritu del que es poderoso descendiere sobre ti, no dejes tu lugar” (esto es, el lugar y puesto de tu corazón, que es aquel trabajo); “porque la curación...”

Muy interesantes resultan también las innovaciones presentes en el párrafo 37 de la primera canción. Esta vez depende del copista de  $z$  la sustitución de “arde” por “ardiendo” que llega hasta la *princeps*, la cual, además, probablemente omitió el error “como de sí” por “como dije” de  $z_i$  al no saber corregirlo.

1.36 que, demás de eso ] (que la tiene esp.) que de mas deseo G2

1.37 arde ] ardiendo R2 G2 L2 N4

y echa llama, como dije ] ya hecha llama como de si G2 echa ya echa llama (como *om.*) de si L2 (y *om.*) echa llama (como dije *om.*) N4

*L/A* 1.3 Esta llama de amor es el espíritu de su Esposo, que es el Espíritu Santo, al cual siente ya el alma en si, no solo como fuego que la tiene consumida y transformada en suave amor, sino como fuego que, [**demás de eso, arde en ella y echa llama, como dije E I G T4 D N1 / ardiendo en ella y echa llama, como dije R2 / de mas deseo ardiendo en ella ya hecha llama como de si G2 / demás de eso ardiendo en ella echa ya echa llama (como om.) de si L2 / demás de eso ardiendo en ella (y om.) echa llama (como dije om.) N4 / (demás de eso om.) ardiendo en ella (y om.) echa llama (como dije om.) P**]

Un ejemplo de trivialización de  $z_1$  que pasa a la tradición impresa es la sustitución de “al canto” por “a(l) punto”:

1.410 al canto ] al punto G2 a punto N4 (*El pasaje falta en L2*)

25. Y, sintiéndose el alma en esta sazón, en estos gloriosos encuentros, tan [**al canto E I G U T4 D N1 R2 / al punto G2 / a punto N4 + P**] de salir en abundancias a poseer el reino acabadamente...

**P:** Y, sintiéndose el alma en esta sazón, en estos gloriosos encuentros, muy a punto de salir en abundancias a poseer el reino perfectamente...

Numerosas otras lecciones características corroboran la adscripción de la *princeps* al grupo  $z_1$ ; y esto no nos puede maravillar, ya que también R2 y su modelo  $z$  debían formar parte de los traslados que la orden de los Descalzos consideraba más fidedignos.

Para esclarecer la contaminación de P conviene examinar de nuevo los saltos por *homoiooteleuton* en común con otros testimonios de la *Llama A*. Como es fácil comprobar, para la preparación de la príncipe se debieron utilizar solo manuscritos de la rama  $y$ . En efecto, de los cuatro saltos de igual a igual detectados en  $y$ , tres se transmiten a P (2.318-9 [ $y$ ], 3.858 [ $y$ ], 3.1057-8 [ $y$ ]), mientras que la cuarta laguna por *homoiooteleuton* (1.294 [ $y$ ]) pertenece a un fragmento más largo que la edición de 1618 omite por completo. Lo cual

sugiere que el padre Salablanca no manejó manuscritos externos a la familia y.

Por el contrario, P no presenta varias lagunas de *w* o de *z* que necesariamente figuraban en el modelo perteneciente a  $z_i$ ; en estos casos puede haberse dado tanto una contaminación de lecciones (es decir, una corrección *ope codicum* de los saltos de  $z_i$ ) como una contaminación de ejemplares; la príncipe lee correctamente en los siguientes lugares:

1.118-9 cuanto más interior ella es: porque cuanto más interior es **P** ] y quanto mas interior U quanto mas interior ella es N1 quanto mas interior es R2 G2 y quanto es mas interior N4 quanto es mas interior L2 (*homoiot. de quanto mas interior*) [= **z**] *No se trata de z + N1, porque son dos saltos diferentes: z omite “ella es: porque cuanto más interior” (homoiot. de “cuanto más interior”); N1 omite “es: porque cuanto más interior” (homoiot. de es).*

2.241-2 que dice san Juan ... y en el cálculo **P** ] *om. (homoiot. de el calculo) R2 N4 G2 (L2) [=z]*

2.255-6 conforme aquello ... semejante a ti **P** ] *om. N4 (conforme aquello ... Todos mis huesos om.) diran (dira G2) Dios quien avrá semejante a ti R2 G2 (homoiot. de huesos) (D y L2 son lagunosos en este lugar) [=z]*

3.108-9 sientes que te ama con sabiduría; siendo él bueno, sientes que te ama con bondad **P** ] sientes que te ama con (sabiduría ... que te ama con om.) bondad (*homoiot.*) N1 G2 (N4) sientes que te ama con sabiduria (siendo él bueno ... bondad om.) (*homoiot.*) R2 (D es lagunoso en este lugar) [=w] R2 *enmienda por conjetura, sustituyendo “bondad” por “sabiduría”*

3.172 de aire, ni son solo **P** ] *om. (homoiot. de son solo) D N1 R2 N4 G2 L2 [=w]*

3.574 ni casi nada ... el daño **P** ] *om. (homoiot. de daño) N1 R2 G2 N4 (D y L2 son lagunosos en este lugar) [= w]*

3.698-9 segura va vacía de forma y figura **P** ] *om. (homoiot. de forma y figura) N1 R2 G2 L2 (D y N4 son lagunosos en este lugar) [=w]*

3.787-8 y adjudicas para ti la anchura y libertad ] *om. (homoiot. de libertad) N1 R2 G2 N4 (D L2) [=w]*

3.993 por no de Dios ] *om. (homoiot. de Dios) D N1 R2 G2 (L2 es lagunoso en este lugar y N4 sigue un modelo de Llama B) [= w]*

3.1071-2 pues él en sí siempre se (se om. T4 + P) es el mismo **P** ] *om. (homoiot. de mismo) D N1 R2 G2 (L2 es lagunoso y N4 sigue un modelo de Llama B) [=w]*

Este último caso es revelador, porque en T4 y P aparece la misma variante. Es muy probable, entonces, que el padre Salablanca haya subsanado los errores del testimonio del grupo  $z_1$  utilizando T4 o un manuscrito colateral de T4 (¿acaso el mismo que contaminó el ascendiente  $n?$ ). Corroboran esta intuición un par de saltos de igual a igual que la príncipe tiene en común con dicho códice, T4, los cuales nos llevan asimismo a decantarnos por una contaminación de ejemplares:

3.357 todo lo que puede por vía de voluntad ] *om.* (*homoiot. de de voluntad*) T4 P

4.123-4 porque siendo comunicación de la excelencia de Dios ] *om.* (*homoiot. de excelencia de dios*) T4 N4 P *El mismo salto en el ms. Q de Llama B.*

Y entre los saltos de  $z$  que se transmiten a P figura también, por supuesto, el que cometieron a la vez el copista de T4 y el de  $z$  (1.109-10):

1.109-10 delante de él todo el tiempo, jugando ] *om.* (*homoiot. de jugando*) T4 R2 G2 N4 (L2 *es lagunoso en esta parte*) P [=  $z$  + T4 + P]

1.107 gracias, descubriéndola allí sus ] *om.* (*homoiot. de sus*) R2 N4 G2 (L2 *es lagunoso en esta parte*) P [=  $z$  + P]

2.416-7 y ya sólo es apetito de Dios ] *om.* (*homoiot. de de Dios*) U R2 N4 G2 L2 P [=  $z$  + P]

2.424 y la voluntad es ... de Dios ] *om.* (*homoiot. de de Dios*) R2 N4 G2 (D L2) [=  $z$  + P]

La *princeps* conserva asimismo un par de saltos ópticos en los que incurrió el amanuense de  $z_1$ :

1.448-9 para él; y así ... son disposiciones ] *om.* (*homoiot. de disposiciones*) G2 L2 (N4) P [=  $z_1$  + P]

2.234 es a saber de sustancia ] *om.* (*homoiot. de sustancia*) N4 (G2 L2) P [=  $z_1$  + P]

Es bastante arriesgado conjeturar, dentro de  $z_1$ , cuál pueda ser el testimonio más cercano a P. Sin embargo, si nos limitamos a los saltos de igual a igual, vemos que la primera edición no comparte omisiones de este tipo con G2, mientras que, *a contrario sensu*, tres lagunas por *homoioteleton*

nos llevan a insertar el modelo empleado para la príncipe en el subgrupo formado por N4 y L2 ( $z_2$ ):

3.232 gustándolas en sombra (G2) ] *om.* (*homoiot. de en sombra*) N4  
L2 [N4 L2 + P]

3.362-3 porque todos son disposiciones para la unión del matrimonio (G2) ] *om.* N4 P (*homoiot. de del matrimonio*) (L2 *es lagunoso en este lugar*) [N4 (L2) + P]

4.189-90 solo y en otras no mora solo; en unas mora (solo y en unas mora G2) ] *om.* (*homoiot. de en unas mora*) L2 P (N4 *sigue un testimonio de la Llama B*) [L2 (N4) + P]<sup>38</sup>

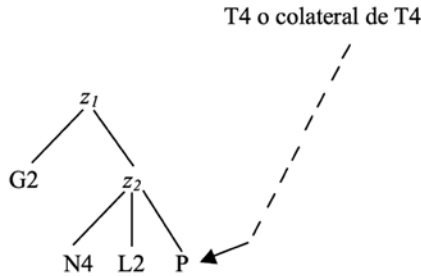

---

38 En este último caso es probable que al copista de  $z_1$  sea imputable la omisión que transmite G2, y que el salto de  $z_2$  sea más bien un intento de subsanar el texto.